



ENGLISH  
ไทย

# KD-R671 / KD-R571 / KD-R476 / KD-R471

CD RECEIVER

## INSTRUCTION MANUAL

เครื่องเล่น CD

คู่มือการใช้งาน

JVC KENWOOD Corporation

Made for



iPod



iPhone

WORKS WITH

**PANDORA**

# CONTENTS

BEFORE USE	2
BASICS	3
GETTING STARTED	4
1 Cancel the demonstration	
2 Set the clock	
3 Set the basic settings	
CD / USB / iPod / ANDROID	5
RADIO	7
AUX	8
Pandora® (for KD-R671)	9
AUDIO SETTINGS	10
DISPLAY SETTINGS	12
REFERENCES	13
Maintenance	
More information	
TROUBLESHOOTING	15
INSTALLATION / CONNECTION	17
SPECIFICATIONS	19

# BEFORE USE

## IMPORTANT

- To ensure proper use, please read through this manual before using this product. It is especially important that you read and observe Warning and Caution in this manual.
- Please keep the manual in a safe and accessible place for future reference.

### ▲ Warning

**Do not operate any function that takes your attention away from safe driving.**

### ▲ Caution

#### Volume setting:

- Adjust the volume so that you can hear sounds outside the car to prevent accidents.
- Lower the volume before playing digital sources to avoid damaging the speakers by the sudden increase of the output level.

#### General:

- Avoid using the external device if it might hinder safe driving.
- Make sure all important data has been backed up. We shall bear no responsibility for any loss of recorded data.
- Never put or leave any metallic objects (such as coins or metal tools) inside the unit, to prevent a short circuit.
- If a disc error occurs due to condensation on the laser lens, eject the disc and wait for the moisture to evaporate.

#### Remote control (RM-RK52):

- Do not leave the remote control in hot places such as on the dashboard.
- The Lithium battery is in danger of explosion if replaced incorrectly. Replace it only with the same or equivalent type.
- The battery pack or batteries shall not be exposed to excessive heat such as sunshine, fire or the like.
- Keep the battery out of reach of children and in its original packaging when not in used. Dispose of used batteries promptly. If swallowed, contact a physician immediately.

### How to read this manual

- Operations are explained mainly using buttons on the faceplate of KD-R571.
- English indications are used for the purpose of explanation. You can select the display language from the menu. (→ 4)
- [XX] indicates the selected items.
- (→ XX) indicates references are available on the stated page.

# BASICS

## Faceplate

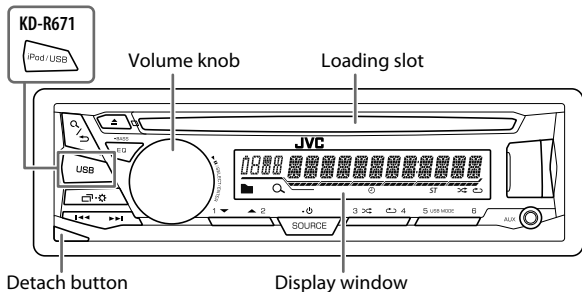

### Attach

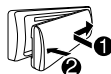

### Detach

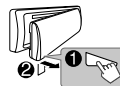

### How to reset



Your preset adjustments will be erased except stored radio stations.

## Remote control (RM-RK52)

Remote sensor (Do not expose to bright sunlight.)

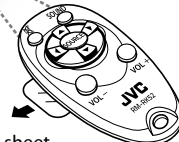

Pull out the insulation sheet when using for the first time.

### How to replace the battery

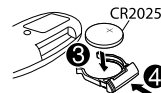
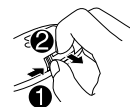

To	On the faceplate	On the remote control
Turn on the power	Press <b>SOURCE</b> -. • Press and hold to turn off the power.	( Not available )
Adjust the volume	Turn the volume knob.  Press the volume knob to mute the sound or pause playback. • Press again to cancel.	Press <b>VOL +</b> or <b>VOL -</b> .  Press  to mute the sound or pause playback. • Press again to cancel.
Select a source	• Press <b>SOURCE</b> - repeatedly. • Press <b>SOURCE</b> -, then turn the volume knob within 2 seconds.	Press <b>SOURCE</b> repeatedly.
Change the display information	Press - repeatedly. (→ 15)	( Not available )

# GETTING STARTED

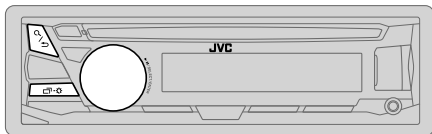

## 1 Cancel the demonstration

When you turn on the power (or after you reset the unit), the display shows: "CANCEL DEMO" → "PRESS" → "VOLUME KNOB"

- 1 Press the volume knob.  
[YES] is selected for the initial setup.
- 2 Press the volume knob again.  
"DEMO OFF" appears.

## 2 Set the clock

- 1 Press and hold to turn on the unit.
- 2 Turn the volume knob to select [CLOCK], then press the knob.
- 3 Turn the volume knob to select [CLOCK SET], then press the knob.
- 4 Turn the volume knob to make the settings, then press the knob.  
Day → Hour → Minute
- 5 Turn the volume knob to select [24H/ 12H], then press the knob.
- 6 Turn the volume knob to select [12 HOUR] or [24 HOUR], then press the knob.
- 7 Press to exit.

To return to the previous setting item, press .

## 3 Set the basic settings

- 1 Press and hold .
- 2 Turn the volume knob to select an item (see the following table), then press the knob.
- 3 Repeat step 2 until the desired item is selected or activated.
- 4 Press to exit.

To return to the previous setting item, press .

Default: **XX**

### SETTINGS

**BEEP** **ON:** Activates the keypress tone. ; **OFF:** Deactivates.

### SRC SELECT

**AM\*** **ON:** Enables AM in source selection. ; **OFF:** Disables.

**SW1\*** **ON:** Enables SW1 in source selection. ; **OFF:** Disables.

**SW2\*** **ON:** Enables SW2 in source selection. ; **OFF:** Disables.

**PANDORA\*** (For KD-R671) **ON:** Enables PANDORA in source selection. ; **OFF:** Disables.

**AUX\*** **BT ADAPTER:** Selects when the KS-BTA100 Bluetooth adapter is connected to the AUX jack. (→ 8) ; **ON:** Enables AUX in source selection. ; **OFF:** Disables.

### F/W UPDATE

#### SYSTEM

**F/W xxxx** **YES:** Starts upgrading the firmware. ; **NO:** Cancels (upgrading is not activated).  
For details on how to update the firmware, see: <<http://www.jvc.net/cs/car/>>.

### CLOCK

**CLOCK SYNC** **AUTO:** The clock time is automatically set using the Clock Time (CT) data in FM Radio Data System signal. ; **OFF:** Cancels.

**CLOCK DISP** **ON:** The clock time is shown on the display even when the unit is turned off. ; **OFF:** Cancels.

### ENGLISH

Select the display language for menu and music information if applicable.

### ESPAÑOL

By default, **ENGLISH** is selected.

\* Not displayed when the corresponding source is selected.

# CD / USB / iPod / ANDROID

## Start playback

The source changes automatically and playback starts.

### CD

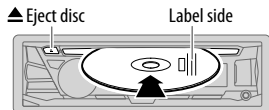

USB input terminal

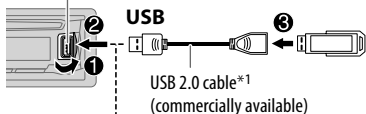

USB 2.0 cable\*1  
(commercially available)

### iPod/iPhone

(Accessory of the iPod/iPhone)\*1

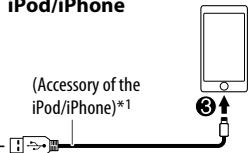

### ANDROID\*2

Micro USB 2.0 cable\*1  
(commercially available)

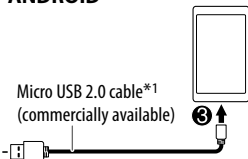

Selectable source:

KD-R671:

CD / USB / USB-IPOD / ANDROID

KD-R571 / KD-R476 / KD-R471:

CD / USB / ANDROID

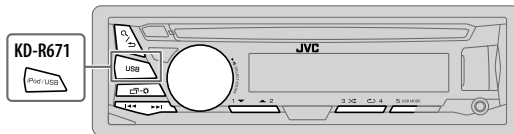

To directly select USB/ USB-IPOD/ ANDROID source, press **iPod / USB** or **USB**.

To	On the faceplate	On the remote control
Reverse / Fast-forward*3	Press and hold ◀◀ / ▶▶.	Press and hold ◀/▶.
Select a track/file	Press ◀◀ / ▶▶.	Press ◀/▶.
Select a folder*4	Press 2 ▲ / 1 ▼.	Press ▲ / ▼.
Repeat play*5	Press 4 ↺ repeatedly. TRACK RPT / ALL RPT : Audio CD TRACK RPT / FOLDER RPT / ALL RPT : MP3/WMA/WAV/FLAC file ONE RPT / ALL RPT / RPT OFF : iPod or ANDROID	
Random play*5	Press 3 ↻ repeatedly. ALL RND / RND OFF : Audio CD FOLDER RND / ALL RND / RND OFF : MP3/WMA/WAV/FLAC file SONG RND / ALL RND / RND OFF : iPod or ANDROID	

\*1 Do not leave the cable inside the car when not using.

\*2 When connecting an Android device, "Press [VIEW] to install JVC MUSIC PLAY APP" is shown. Follow the instructions to install the application. You can also install the latest version of JVC MUSIC PLAY application on your Android device before connecting. (→ 13)

\*3 For ANDROID: Applicable only when [AUTO MODE] is selected. (→ 6)

\*4 For CD: Only for MP3/WMA files. This does not work for iPod/ ANDROID.

\*5 For iPod/ ANDROID: Applicable only when [HEAD MODE]/ [AUTO MODE] is selected. (→ 6)

## CD / USB / iPod / ANDROID

### Select control mode

While in USB-IPOD source, press **5 USB MODE** repeatedly.

**HEAD MODE:** Control iPod from this unit.

**IPHONE MODE:** Control iPod using the iPod itself. However, you can still play/pause or file skip from this unit.

While in ANDROID source, press **5 USB MODE** repeatedly.

**AUTO MODE:** Control Android device from this unit via JVC MUSIC PLAY application installed in the Android device.

**AUDIO MODE:** Control Android device using the Android device itself via other media player applications installed in the Android device. However, you can still play/pause or file skip from this unit.

### Select music drive

Press **5 USB MODE** repeatedly.





Stored songs in the following drive will be played back.

- Selected internal or external memory of a smartphone (Mass Storage Class).
- Selected drive of a multiple drives device.

### Change the playback speed of the Audiobook

(For KD-R671)

While listening to the iPod and [HEAD MODE] is selected...

- 1 Press and hold -.
- 2 Turn the volume knob to select [IPOD], then press the knob.
- 3 Press the volume knob to select [AUDIOBOOKS].
- 4 Turn the volume knob to select an item, then press the knob.  
0.5× SPEED / 1× SPEED / 2× SPEED: Select the desired playback speed of the Audiobooks sound file in your iPod/iPhone.  
(Default: Depends on your iPod/iPhone setting.)
- 5 Press - to exit.

To return to the previous setting item, press .

### Select a file from a folder/list

- 1 Press .
- 2 Turn the volume knob to select a folder/list, then press the knob.
- 3 Turn the volume knob to select a file, then press the knob.

#### Quick Search

If you have many files, you can search through them quickly.

**Turn the volume knob quickly to browse through the list quickly.**



– Not applicable for iPod.

#### Alphabet search (applicable only for iPod):

You can search for a file according to the first character.

**Press 2 ▲ / 1 ▼ or turn the volume knob quickly to select the desired character (A to Z/ 0 to 9/ OTHERS).**

– Select “OTHERS” if the first character is other than A to Z, 0 to 9.

- To return to the previous setting item, press .
- To cancel, press and hold .
- For iPod, applicable only when [HEAD MODE] is selected.
- For ANDROID, applicable only when [AUTO MODE] is selected.

# RADIO

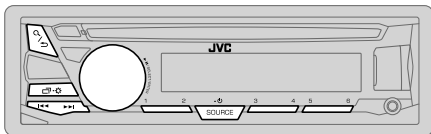

“ST” lights up when receiving an FM stereo broadcast with sufficient signal strength.

## Search for a station

- 1 Press **SOURCE** repeatedly to select FM, AM, SW1 or SW2.
- 2 Press (or press / on RM-RK52) to search for a station automatically.  
(or)  
Press and hold / (or press and hold / on RM-RK52) until “M” flashes, then press repeatedly to search for a station manually.

## Settings in memory

You can store up to 18 stations for FM and 6 stations for AM/SW1/SW2.

### Store a station

While listening to a station...

Press and hold one of the number buttons (1 to 6).

(or)

- 1 Press and hold the volume knob until “PRESET MODE” flashes.
- 2 Turn the volume knob to select a preset number, then press the knob.  
The preset number flashes and “MEMORY” appears.

### Select a stored station

Press one of the number buttons (1 to 6).

(or)

- 1 Press / .
- 2 Turn the volume knob to select a preset number, then press the knob to confirm.

## Other settings

- 1 Press and hold .
- 2 Turn the volume knob to select [TUNER], then press the knob.
- 3 Turn the volume knob to select an item (see the following table), then press the knob.
- 4 Repeat step 3 until the desired item is selected/activated or follow the instructions stated on the selected item.
- 5 Press to exit.

To return to the previous setting item, press / .

Default: **XX**

<b>RADIO TIMER</b>	Turns on the radio at a specific time regardless of the current source. <b>1 ONCE/ DAILY/ WEEKLY/ OFF:</b> Select how often the timer will be turned on. <b>2 FM/ AM/ SW1/ SW2:</b> Select the FM, AM, SW1 or SW2 band. <b>3 01 to 18 (for FM)/ 01 to 06 (for AM/SW1/SW2):</b> Select the preset station. <b>4</b> Set the activation day*1 and time. “” lights up when complete. Radio Timer will not activate for the following cases. <ul style="list-style-type: none"><li>• The unit is turned off.</li><li>• [OFF] is selected for [AM/SW1/SW2] in [SRC SELECT] after Radio Timer for AM/SW1/SW2 is selected. (➡ 4)</li></ul>
<b>SSM</b>	<b>SSM 01 – 06 / SSM 07 – 12 / SSM 13 – 18:</b> Automatically presets up to 18 stations for FM. “SSM” stops flashing when the first 6 stations are stored. Select <b>SSM 07 – 12 / SSM 13 – 18</b> to store the following 12 stations.

\*1 Selectable only when [ONCE] or [WEEKLY] is selected in step 1.

## RADIO

Default: **XX**

<b>LOCAL SEEK</b>	<b>ON:</b> Searches only AM/SW1/SW2 stations with good reception. ; <b>OFF:</b> Cancels. • Settings made are applicable only to the selected source/station. Once you change the source/station, you need to make the settings again.
<b>IF BAND</b>	<b>AUTO:</b> Increases the tuner selectivity to reduce interference noises from adjacent FM stations. (Stereo effect may be lost.) ; <b>WIDE:</b> Subjects to interference noises from adjacent FM stations, but sound quality will not be degraded and the stereo effect will remain.
<b>MONO</b>	<b>ON:</b> Improves the FM reception, but the stereo effect will be lost. ; <b>OFF:</b> Cancels.
<b>NEWS-STBY*2</b>	<b>ON:</b> The unit will temporarily switch to News Programme if available. ; <b>OFF:</b> Cancels.
<b>REGIONAL*2</b>	<b>ON:</b> Switches to another station only in the specific region using the "AF" control. ; <b>OFF:</b> Cancels.
<b>AF SET*2</b>	<b>ON:</b> Automatically searches for another station broadcasting the same program in the same Radio Data System network with better reception when the current reception is poor. ; <b>OFF:</b> Cancels.
<b>TI SET*2</b>	<b>ON:</b> Allows the unit to temporarily switch to Traffic Information if available ("TI" lights up). ; <b>OFF:</b> Cancels.
<b>PTY SEARCH*2</b>	Select a PTY code (see below). If there is a station broadcasting a program of the same PTY code as you have selected, that station is tuned in.

**PTY code:** NEWS, AFFAIRS, INFO, SPORT, EDUCATE, DRAMA, CULTURE, SCIENCE, VARIED, POP M (music), ROCK M (music), EASY M (music), LIGHT M (music), CLASSICS, OTHER M (music), WEATHER, FINANCE, CHILDREN, SOCIAL, RELIGION, PHONE IN, TRAVEL, LEISURE, JAZZ, COUNTRY, NATION M (music), OLDIES, FOLK M (music), DOCUMENT

\*2 Only for FM source.

## AUX

### Use a portable audio player

#### 1 Connect a portable audio player (commercially available).

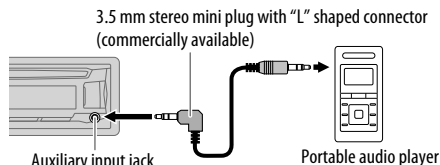

#### 2 Select [ON] for [AUX] in [SRC SELECT]. (→ 4)

#### 3 Press **SOURCE**- repeatedly to select **AUX**.

#### 4 Turn on the portable audio player and start playback.



Use a 3-core plug head stereo mini plug for optimum audio output.

### Use a Bluetooth® device

#### 1 Connect the Bluetooth adapter, KS-BTA100 (separately purchased).

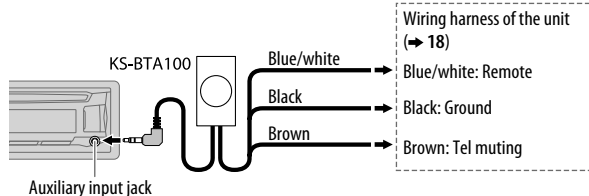

#### 2 Register (pair) the Bluetooth device with KS-BTA100.

#### 3 Select [BT ADAPTER] for [AUX] in [SRC SELECT]. (→ 4)

#### 4 Press **SOURCE**- repeatedly to select **BT AUDIO**.

#### 5 Start using the Bluetooth device.

For details, refer to the instruction manual of KS-BTA100.



## Preparation:

Install the latest version of the Pandora application on your device (iPhone/ iPod touch), then create an account and log in to Pandora.

- Select [ON] for [PANDORA] in [SRC SELECT]. (→ 4)

## Start listening

- 1 Open the Pandora application on your device.
- 2 Connect your device to the USB input terminal.

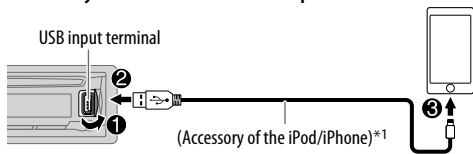

The source changes to PANDORA and broadcast starts.

To	On the faceplate	On the remote control
Playback / pause	Press the volume knob.	Press
Skip a track	Press	Press
Thumbs up or thumbs down*2	Press  / .	Press  / .

\*1 Do not leave the cable inside the car when not using.

\*2 If thumbs down is selected, the current track is skipped.

## Create and save a new station

- 1 Press / .
- 2 Turn the volume knob to select [NEW STATION], then press the knob.
- 3 Turn the volume knob to select [FROM TRACK] or [FROM ARTIST], then press the knob.

A new station is created based on the current song or artist.

- 4 Press and hold number button **3**, **4**, **5** or **6** to store.

To select a stored station, press number button **3**, **4**, **5** or **6**.

## Search for a registered station

- 1 Press / .
- 2 Turn the volume knob to select an item, then press the knob.  
[BY DATE]: According to the registered date.  
[A-Z]: Alphabetical order.
- 3 Turn the volume knob to select the desired station, then press the knob.

To cancel, press and hold / .

## Bookmark current song information

Press and hold the volume knob.

"BOOKMARKED" appears and the information is stored to your device. The bookmark is available on your Pandora account but not on this unit.

# AUDIO SETTINGS

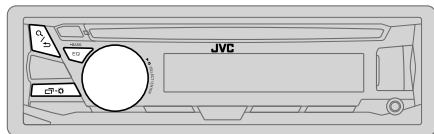

## Select a preset equalizer

Press **EQ-BASS** repeatedly.  
(or)

Press **EQ-BASS**, then turn the volume knob within 5 seconds.

Preset equalizer: **FLAT** (default), **HARD ROCK**, **HIP HOP**, **JAZZ**, **POP**, **R&B**, **TALK**, **USER**, **VOCAL BOOST**, **BASS BOOST**, **CLASSICAL**, **DANCE**

## Store your own sound settings

- 1 Press and hold **EQ-BASS** to enter EASY EQ setting.
- 2 Turn the volume knob to select an item, then press the knob.  
Refer to [EASY EQ] for setting and the result is stored to [USER].

- To return to the previous setting item, press **Q/↵**.
- To exit, press **EQ-BASS**.

## Other settings

- 1 Press and hold **EQ-BASS**.
- 2 Turn the volume knob to select an item (see the following table), then press the knob.
- 3 Repeat step 2 until the desired item is selected/activated or follow the instructions stated on the selected item.
- 4 Press **EQ-BASS** to exit.

To return to the previous setting item, press **Q/↵**.

Default: **XX**

## EQ SETTING

**EQ PRESET** Select a preset equalizer suitable to the music genre. (Select [USER] to use the settings made in [EASY EQ].)

**FLAT** (default) / **HARD ROCK** / **HIP HOP** / **JAZZ** / **POP** / **R&B** / **TALK** / **USER** / **VOCAL BOOST** / **BASS BOOST** / **CLASSICAL** / **DANCE**

**EASY EQ** Adjust your own sound settings. The settings are stored to [USER].

**SUB.W SP**\*1\*2: **00** to **+06** (Default: **03**)

**SUB.W**\*1\*3: **-08** to **+08** **00**

**BASS LVL**: **-06** to **+06** **00**

**MID LVL**: **-06** to **+06** **00**

**TRE LVL**: **-06** to **+06** **00**

## PRO EQ

**1 BASS / MIDDLE / TREBLE**: Select a sound tone.

**2** Adjust the sound elements of the selected sound tone.

**BASS** Frequency: **60/ 80/ 100/ 200 HZ** (Default: **80 HZ**)

Level: **-06** to **+06** **00**

Q: **Q1.0/ Q1.25/ Q1.5/ Q2.0** **Q1.0**

**MIDDLE** Frequency: **0.5/ 1.0/ 1.5/ 2.5 KHZ** (Default: **1.0 KHZ**)

Level: **-06** to **+06** **00**

Q: **Q0.75/ Q1.0/ Q1.25** **Q1.25**

**TREBLE** Frequency: **10.0/ 12.5/ 15.0/ 17.5 KHZ** (Default: **10.0 KHZ**)

Level: **-06** to **+06** **00**

Q: **Q FIX** **Q FIX**

\*1 Displayed only when [SUB.W] is set to [ON]. (→ 11)

\*2 Displayed only when [SPK/PRE OUT] is set to [SUB.W/SUB.W]. (→ 11)

\*3 Displayed only when [SPK/PRE OUT] is set to [REAR/SUB.W] or [SUB.W/SUB.W]. (→ 11)

## AUDIO SETTINGS

AUDIO	
<b>BASS BOOST</b>	<b>+01</b> — <b>+05 (+01)</b> : Selects your preferred bass boost level. ; <b>OFF</b> : Cancels.
<b>LOUD</b>	<b>01</b> / <b>02</b> : Boosts low or high frequencies to produce a well-balanced sound at low volume. ; <b>OFF</b> : Cancels.
<b>SUB.W LEVEL</b> *4	<b>SPK-OUT</b> *5 <b>00</b> to <b>+06 (+03)</b> : Adjusts the output level of the subwoofer connected via speaker lead. (➔ 18) <b>PRE-OUT</b> *6 <b>-08</b> to <b>+08 (00)</b> : Adjusts the output level of the subwoofer connected to the lineout terminals (REAR/SW) through an external amplifier. (➔ 18)
<b>SUB.W</b> *6	<b>ON</b> / <b>OFF</b> : Turns on or off the subwoofer output.
<b>SUB.W LPF</b> *4	<b>THROUGH</b> : All signals are sent to the subwoofer. ; <b>LOW 55HZ</b> / <b>MID 85HZ</b> / <b>HIGH 120HZ</b> : Audio signals with frequencies lower than 55 Hz/ 85 Hz/ 120 Hz are sent to the subwoofer.
<b>SUB.W PHASE</b> *4	<b>REVERSE</b> (180°) / <b>NORMAL</b> (0°): Selects the phase of the subwoofer output to be in line with the speaker output for optimum performance. (Selectable only if a setting other than <b>THROUGH</b> is selected for <b>[SUB.W LPF]</b> .)
<b>FADER</b>	<b>R06</b> — <b>F06 (00)</b> : Adjusts the front and rear speaker output balance.
<b>BALANCE</b> *7	<b>L06</b> — <b>R06 (00)</b> : Adjusts the left and right speaker output balance.
<b>VOL ADJUST</b>	<b>-15</b> — <b>+06 (00)</b> : Preset the initial volume level of each source (compared to the FM volume level). Before adjustment, select the source you want to adjust. ("VOL ADJ FIX" appears if FM is selected.)
<b>AMP GAIN</b>	<b>LOW POWER</b> : Limits the maximum volume level to 25. (Select if the maximum power of each speaker is less than 50 W to prevent damaging the speakers.) ; <b>HIGH POWER</b> : The maximum volume level is 35.

<b>D.T.EXP</b> (Digital Track Expander)	<b>ON</b> : Creates realistic sound by compensating the high-frequency components and restoring the rise-time of the waveform that are lost in audio data compression. ; <b>OFF</b> : Cancels.
<b>TEL MUTING</b> *8	<b>ON</b> : Mutes the sounds while using the cellular phone (not connected through KS-BTA100). ; <b>OFF</b> : Cancels.
<b>SPK/PRE OUT</b>	Depending on the speaker connection method, select the appropriate setting to get the desired output. (➔ <b>Speaker output settings</b> )

\*4 Displayed only when **[SUB.W]** is set to **[ON]**.

\*5 Displayed only when **[SPK/PRE OUT]** is set to **[SUB.W/SUB.W]**.

\*6 Displayed only when **[SPK/PRE OUT]** is set to **[REAR/SUB.W]** or **[SUB.W/SUB.W]**.

\*7 This adjustment will not affect the subwoofer output.

\*8 Does not work if **[BT ADAPTER]** is selected for **[AUX]** in **[SRC SELECT]**. (➔ 4)

### Speaker output settings

Select the output setting for the speakers **[SPK/PRE OUT]**, base on the speaker connection method.

### Connection via lineout terminals

For connections through an external amplifier. (➔ 18)

(For **KD-R671**)

Setting on <b>[SPK/PRE OUT]</b>	Audio signal through lineout terminal	
	FRONT	REAR/SW
<b>REAR/REAR</b>	Front speakers output	Rear speakers output
<b>REAR/SUB.W</b>	Front speakers output	Subwoofer output
<b>SUB.W/SUB.W</b>	Front speakers output	Subwoofer output

## AUDIO SETTINGS

(For KD-R571 / KD-R476 / KD-R471)

Setting on [SPK/PRE OUT]	Audio signal through lineout terminal	
	REAR/SW	
REAR/REAR	Rear speakers output	
REAR/SUB.W	Subwoofer output	
SUB.W/SUB.W	Subwoofer output	

### Connection via speaker leads

For connections without using an external amplifier. However, with this settings you can also enjoy the subwoofer output. (➔ 18)

Setting on [SPK/PRE OUT]	Audio signal through rear speaker lead	
	L (left)	R (right)
REAR/REAR	Rear speakers output	Rear speakers output
REAR/SUB.W	Rear speakers output	Rear speakers output
SUB.W/SUB.W	Subwoofer output	(Mute)

If [SUB.W/SUB.W] is selected:

- [HIGH 120HZ] is selected in [SUB.W LPF] and [THROUGH] is not available.
- [R01] is selected in [FADER] and selectable range is [R06] to [00]

## DISPLAY SETTINGS

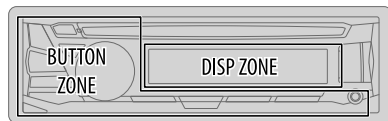

- 1 Press and hold -.
- 2 Turn the volume knob to select an item (see the following table), then press the knob.
- 3 Repeat step 2 until the desired item is selected/activated or follow the instructions stated on the selected item.
- 4 Press - to exit.

To return to the previous setting item, press / .

Default: **XX**

### DISPLAY

#### DIMMER

Dim the display and buttons illumination.

**OFF:** Dimmer is turned off.

**ON:** Dimmer is turned on. Brightness changes to [NIGHT] setting. (➔ 13, [BRIGHTNESS])

**DIMMER TIME:** Set the dimmer on and off time.

1 Turn the volume knob to adjust the [ON] time, then press the knob.

2 Turn the volume knob to adjust the [OFF] time, then press the knob.

(Default: [ON]: 18:00 or 6:00 PM

[OFF]: 6:00 or 6:00 AM)

**AUTO:** Dimmer turns on and off automatically when you turn off or on the car headlights.\*1

\*1 The illumination control wire connection is required. (➔ 18)

## DISPLAY SETTINGS

<b>BRIGHTNESS</b>	Set the button, display and USB input terminal brightness for day and night separately. <b>1 DAY / NIGHT:</b> Select day or night. <b>2</b> Select a zone. (➡ 12) <b>3</b> Set the brightness level ( <b>00 to 31</b> ). (Default: <b>DAY: 31 ; NIGHT: 15</b> )
<b>SCROLL*2</b>	<b>ONCE:</b> Scrolls the display information once. ; <b>AUTO:</b> Repeats scrolling at 5-second intervals. ; <b>OFF:</b> Cancels.
<b>COLOR (for KD-R571)</b>	
<b>PRESET</b>	Select a color for the buttons illumination. • <b>COLOR 01 to COLOR 49 [COLOR 08]</b> • <b>USER:</b> The color you have created for <b>[DAY COLOR]</b> or <b>[NIGHT COLOR]</b> is shown. • <b>COLOR FLOW01 to COLOR FLOW03:</b> Color changes at different speeds.
<b>DAY COLOR</b>	Make your own day and night colors for the buttons illumination. <b>1 RED / GREEN / BLUE:</b> Select a primary color. <b>2 00 to 31:</b> Select the level.
<b>NIGHT COLOR</b>	Repeat steps <b>1</b> and <b>2</b> for all primary colors. • Your setting is stored to <b>[USER]</b> in <b>[PRESET]</b> .
<b>MENU COLOR</b>	<b>ON:</b> Changes the button illumination in menu mode or when selecting a music file from a folder/list. ; <b>OFF:</b> Cancels.

**[NIGHT COLOR]** or **[DAY COLOR]** is changed by turning on or off your car's headlight.

\*2 Some characters or symbols will not be shown correctly (or will be blanked).

## REFERENCES

### ■ Maintenance

#### Cleaning the unit

Wipe off dirt on the faceplate with a dry silicone or soft cloth.

#### Cleaning the connector

Detach the faceplate and clean the connector gently with a cotton swab, being careful not to damage the connector.

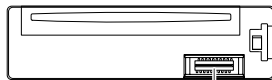

Connector (on the reverse side of the faceplate)

#### Handling discs:

- Do not touch the recording surface of the disc.
- Do not stick tape etc. on the disc, or use a disc with tape stuck on it.
- Do not use any accessories for the disc.
- Clean from the center of the disc and move outward.
- Clean the disc with a dry silicone or soft cloth. Do not use any solvents.
- When removing discs from this unit, pull them out horizontally.
- Remove burrs from the center hole and disc edge before inserting a disc.

### ■ More information

Visit also the following website <<http://www.jvc.net/cs/car/>> for:

- Latest firmware updates and latest compatible item list
- Android™ application JVC MUSIC PLAY
- Any other latest information

#### About discs and audio files

• This unit can only play the following CDs:



- This unit can play back multi-session discs; however, unclosed sessions will be skipped during playback.
- **Unplayable discs:**
  - Discs that are not round.
  - Discs with coloring on the recording surface or discs that are dirty.
  - Recordable/ReWritable discs that have not been finalized.
  - 8 cm CD. Attempting to insert using an adapter may cause malfunction.

## REFERENCES

---

- **DualDisc playback:** The Non-DVD side of a “DualDisc” does not comply with the “Compact Disc Digital Audio” standard. Therefore, the use of Non-DVD side of a DualDisc on this product cannot be recommended.
- **Playable files:**
  - File extensions: MP3 (.mp3), WMA (.wma)
  - Bit rate: MP3: 8 kbps — 320 kbps  
WMA: 32 kbps — 192 kbps
  - Sampling frequency:  
MP3: 48 kHz, 44.1 kHz, 32 kHz, 24 kHz, 22.05 kHz, 16 kHz, 12 kHz, 11.025 kHz, 8 kHz  
WMA: 8 kHz — 48 kHz
  - Variable bit rate (VBR) files.
- **Maximum number of characters for file/folder name:**

It depends on the disc format used (includes 4 extension characters—<.mp3> or <.wma>.

  - ISO 9660 Level 1 and 2: 32 characters
  - Romeo: 32 characters
  - Joliet: 32 characters
  - Windows long file name: 32 characters

### About USB devices

- This unit can play MP3/WMA/WAV/FLAC files stored on a USB mass storage class device.
- You cannot connect a USB device via a USB hub.
- Connecting a cable whose total length is longer than 5 m may result in abnormal playback.
- The maximum number of characters for:
  - Folder names: 64 characters
  - File names: 64 characters
  - MP3 Tag: 64 characters
  - WMA Tag: 64 characters
  - WAV Tag: 64 characters
  - FLAC Tag: 64 characters
- This unit can recognize a total of 15 000 files, 500 folders (999 files per folder including folder without unsupported files), and of 8 hierarchies.
- This unit cannot recognize a USB device whose rating is other than 5 V and exceeds 1 A.

### About iPod/iPhone

#### Made for

- iPod touch (2nd, 3rd, 4th, and 5th generation)
- iPod classic
- iPod nano (3rd, 4th, 5th, 6th, and 7th generation)
- iPhone 3G, 3GS, 4, 4S, 5, 5S, 5C, 6, 6 Plus
- It is not possible to browse video files on the “Videos” menu in [HEAD MODE].
- The song order displayed on the selection menu of this unit may differ from that of the iPod/iPhone.

### About Android device

- This unit supports Android OS 4.1 and above.
- Some Android devices (with OS 4.1 and above) may not fully support Android Open Accessory (AOA) 2.0.
- If the Android device supports both mass storage class device and AOA 2.0, this unit always playback via AOA 2.0 as priority.

### About Pandora

- Pandora is only available in certain countries.  
Please visit <<http://www.pandora.com/legal>> for more information.
- Because Pandora is a third-party service, the specifications are subject to change without prior notice. Accordingly, compatibility may be impaired, or some or all of the services may become unavailable.
- Some functions of Pandora cannot be operated from this unit.
- For issues using the application, please contact Pandora at [pandora-support@pandora.com](mailto:pandora-support@pandora.com).

## REFERENCES



### Change the display information

Each time you press  , the display information changes.

- If the information is unavailable or not recorded, "NO TEXT", "NO NAME", or other information (eg. station name) appears.

FM or AM	Frequency ↔ Day/Clock
	(For FM Radio Data System stations only) Station name (PS) → Frequency → Program type (PTY) → Radio text+ → Day/Clock → (back to the beginning)
CD or USB	(For CD-DA) Playing time → Day/Clock → Disc name → Track title → (back to the beginning)
	(For MP3/WMA/WAV/FLAC files) Playing time → Day/Clock → Album title/Artist → Track title → Folder/file name → (back to the beginning)
USB-IPOD or ANDROID	Playing time → Day/Clock → Album title/Artist → Track title → (back to the beginning)
PANDORA	Station name → Shared/Radio → Album title → Artist → Track title → Playing time → Day/Clock → (back to the beginning)
AUX	AUX ↔ Day/Clock
BT AUDIO	BT AUDIO ↔ Day/Clock

## TROUBLESHOOTING

	Symptom	Remedy
General	Sound cannot be heard.	<ul style="list-style-type: none"> <li>• Adjust the volume to the optimum level.</li> <li>• Check the cords and connections.</li> </ul>
	"MISWIRING CHECK WIRING THEN PWR ON" appears.	Turn the power off, then check to be sure the terminals of the speaker wires are insulated properly. Turn the power on again.
	"PROTECTING SEND SERVICE" appears.	Send the unit to the nearest service center.
Radio	Source cannot be selected.	Check the [SRC SELECT] setting. (→ 4)
	<ul style="list-style-type: none"> <li>• Radio reception is poor.</li> <li>• Static noise while listening to the radio.</li> </ul>	Connect the antenna firmly.
CD / USB / iPod	Disc cannot be ejected.	Press and hold  to forcibly eject the disc. Be careful not to drop the disc when it is ejected.
	"IN DISC" appears.	Make sure nothing is blocking the loading slot when you eject the disc.
	"PLEASE" and "EJECT" appear alternately.	Press  , then insert the disc correctly.
	Playback order is not as intended.	The playback order is determined by the file name (USB) or the order in which files were recorded (disc).
	Elapsed playing time is not correct.	This depends on the recording process earlier.

## TROUBLESHOOTING

	Symptom	Remedy
CD / USB / iPod	"NOT SUPPORT" appears and track skips.	Check whether the track is a playable format. (➔ 13, 14)
	"READING" keeps flashing.	<ul style="list-style-type: none"> <li>Do not use too many hierarchical levels and folders.</li> <li>Reload the disc or reattach the USB device.</li> </ul>
	"CANNOT PLAY" flashes and/or connected device cannot be detected.	<ul style="list-style-type: none"> <li>Check whether the connected device is compatible with this unit and ensure the files are in supported formats. (➔ 13, 14)</li> <li>Reattach the device.</li> </ul>
	The iPod/iPhone does not turn on or does not work.	<ul style="list-style-type: none"> <li>Check the connection between this unit and iPod/iPhone.</li> <li>Detach and reset the iPod/iPhone using hard reset.</li> </ul>
	Correct characters are not displayed.	This unit can only display uppercase letters, numbers, and a limited number of symbols.
ANDROID	<ul style="list-style-type: none"> <li>Sound cannot be heard during playback.</li> <li>Sound output only from the Android device.</li> </ul>	<ul style="list-style-type: none"> <li>Reconnect the Android device.</li> <li>If in [AUDIO MODE], launch any media player application on the Android device and start playback.</li> <li>If in [AUDIO MODE], relaunch the current media player application or use another media player application.</li> <li>Restart the Android device.</li> <li>If this does not solve the problem, the connected Android device is unable to route the audio signal to unit. (➔ 14)</li> </ul>
	Cannot playback at [AUTO MODE].	<ul style="list-style-type: none"> <li>Make sure JVC MUSIC PLAY APP is installed on the Android device. (➔ 5)</li> <li>Reconnect the Android device and select the appropriate control mode. (➔ 6)</li> <li>If this does not solve the problem, the connected Android device does not support [AUTO MODE]. (➔ 14)</li> </ul>
	"NO DEVICE" or "READING" keeps flashing.	<ul style="list-style-type: none"> <li>Switch off the developer options on the Android device.</li> <li>Reconnect the Android device.</li> <li>If this does not solve the problem, the connected Android device does not support [AUTO MODE]. (➔ 14)</li> </ul>

	Symptom	Remedy
ANDROID	Playback is intermittent or sound skips.	Turn off the power saving mode on the Android device.
	"CANNOT PLAY"	<ul style="list-style-type: none"> <li>Make sure Android device contains playable audio files.</li> <li>Reconnect the Android device.</li> <li>Restart the Android device.</li> </ul>
	"ADD ERROR"	New station creation is unsuccessful.
	"CHK DEVICE"	Check the Pandora application on your device.
	"NO SKIPS"	The skip limit has been reached.
Pandora	"NO STATIONS"	No stations are found.
	"STATION LMT"	The number of registered stations has reached its limit. Retry after deleting unnecessary stations from your device.
	"UPGRADE APP"	Make sure you have installed the latest version of the Pandora application on your device.
	"CONNECT ERR"	Communication is unstable.
	"RATING ERR"	Registration of thumbs up/thumbs down has failed due to insufficient network connectivity.
	"THUMBS N/A"	Registration of thumbs up/thumbs down is not allowed.
	"LICENSE ERR"	You try to access from a country which Pandora is not deliverable.

**If you still have troubles, reset the unit. (➔ 3)**



# INSTALLATION / CONNECTION

## ▲ Warning

- The unit can only be used with a 12 V DC power supply, negative ground.
- Disconnect the battery's negative terminal before wiring and mounting.
- Do not connect Battery wire (yellow) and Ignition wire (red) to the car chassis or Ground wire (black) to prevent a short circuit.
- Insulate unconnected wires with vinyl tape to prevent a short circuit.
- Be sure to ground this unit to the car's chassis again after installation.

## ▲ Caution

- For safety's sake, leave wiring and mounting to professionals. Consult the car audio dealer.
- Install this unit in the console of your vehicle. Do not touch the metal parts of this unit during and shortly after use of the unit. Metal parts such as the heat sink and enclosure become hot.
- Do not connect the  $\ominus$  wires of speakers to the car chassis or Ground wire (black), or connect them in parallel.
- Connect speakers with a maximum power of more than 50 W. If the maximum power of the speakers is lower than 50 W, change the [AMP GAIN] setting to avoid damaging the speakers. (→ 11)
- Mount the unit at an angle of less than 30°.
- If your vehicle wiring harness does not have the ignition terminal, connect Ignition wire (red) to the terminal on the vehicle's fuse box which provides 12 V DC power supply and is turned on and off by the ignition key.
- Keep all cables away from heat dissipate metal parts.
- After the unit is installed, check whether the brake lamps, blinkers, wipers, etc. on the car are working properly.
- If the fuse blows, first make sure the wires are not touching car's chassis, then replace the old fuse with one that has the same rating.

## Basic procedure

- 1 Remove the key from the ignition switch, then disconnect the  $\ominus$  terminal of the car battery.
- 2 Connect the wires properly.  
See Wiring connection. (→ 18)
- 3 Install the unit to your car.  
See Installing the unit (in-dash mounting).
- 4 Connect the  $\ominus$  terminal of the car battery.
- 5 Reset the unit. (→ 3)

## Installing the unit (in-dash mounting)

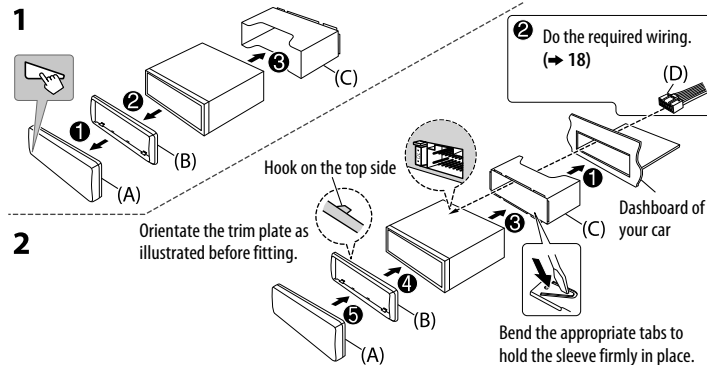

## When installing without the mounting sleeve

- 1 Remove the mounting sleeve and trim plate from the unit.
- 2 Align the holes in the unit (on both sides) with the vehicle mounting bracket and secure the unit with screws (commercially available).

▲ Use only the specified screws. Using wrong screws might damage the unit.

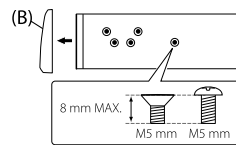

## How to remove the unit

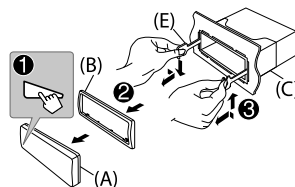

## Wiring connection

### IMPORTANT

We recommend installing the unit with a commercially available custom wiring harness specific for your car and leave this job to professionals for your safety. Consult your car audio dealer.

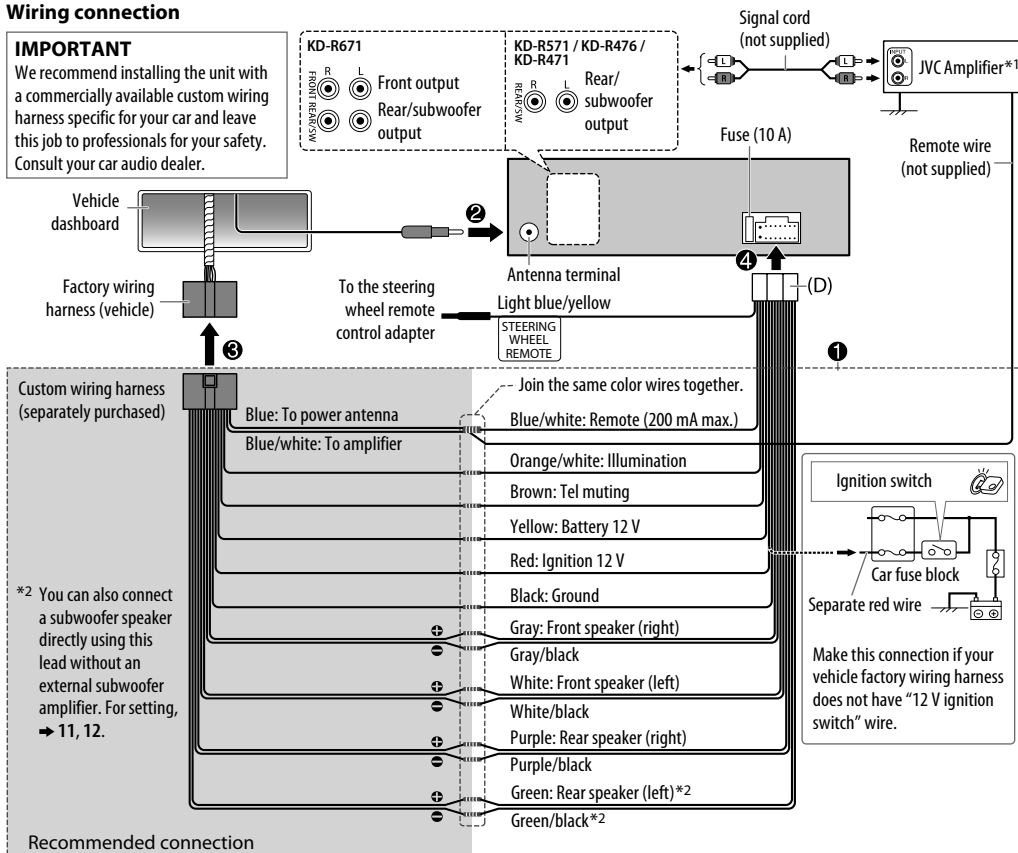

\*1 Firmly connect the ground wire of the amplifier to the car's chassis to avoid damaging the unit.

## Part list for installation

### (A) Faceplate

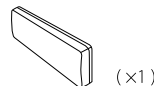

### (B) Trim plate

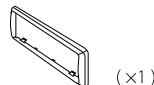

### (C) Mounting sleeve

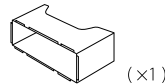

### (D) Wiring harness

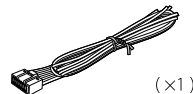

### (E) Extraction key



# SPECIFICATIONS

Tuner	FM	Frequency Range	87.5 MHz — 108.0 MHz (50 kHz step)		
		Usable Sensitivity (S/N = 26 dB)	8.2 dBf (0.71 $\mu$ V/75 $\Omega$ )		
		Quieting Sensitivity (DIN S/N = 46 dB)	17.2 dBf (2.0 $\mu$ V/75 $\Omega$ )		
		Frequency Response ( $\pm 3$ dB)	30 Hz — 15 kHz		
		Signal-to-Noise Ratio (MONO)	64 dB		
	Stereo Separation (1 kHz)	40 dB			
	AM	Frequency Range	Band 1 (MW):	531 kHz — 1 611 kHz (9 kHz step)	
			Band 2 (SW1):	2 940 kHz — 7 735 kHz (5 kHz step)	
			Band 3 (SW2):	9 500 kHz — 10 135 kHz / 11 580 kHz — 18 135 kHz (5 kHz step)	
		Channel Space Selection	Band 1:	9 kHz	
		Band 2/3:	5 kHz		
	Usable Sensitivity (S/N = 20 dB)	MW:	29 dB $\mu$ (28.2 $\mu$ V)		
		SW:	30 dB $\mu$ (32 $\mu$ V)		

CD player	Laser Diode	GaAlAs
	Digital Filter (D/A)	8 times over sampling
	Spindle Speed	500 rpm — 200 rpm (CLV)
	Wow & Flutter	Below measurable limit
	Frequency Response ( $\pm 1$ dB)	20 Hz — 20 kHz
	Total Harmonic Distortion (1 kHz)	0.01 %
	Signal-to-Noise Ratio (1 kHz)	105 dB
	Dynamic Range	90 dB
	Channel Separation	85 dB
	MP3 Decode	Compliant with MPEG-1/2 Audio Layer-3
WMA Decode	Compliant with Windows Media Audio	
USB	USB Standard	USB 1.1, USB 2.0 (Full speed)
	Compatible Devices	Mass storage class
	File System	FAT12/ 16/ 32
	Maximum Supply Current	DC 5 V $\leq$ 1 A
	MP3 Decode	Compliant with MPEG-1/2 Audio Layer-3
	WMA Decode	Compliant with Windows Media Audio
	WAV Decode	Linear-PCM
FLAC Decode	FLAC files	
Auxiliary	Frequency Response ( $\pm 3$ dB)	20 Hz — 20 kHz
	Input Maximum Voltage	1 000 mV
	Input Impedance	30 k $\Omega$

## SPECIFICATIONS

Audio	Maximum Output Power	50 W × 4 or 50 W × 2 + 50 W × 1 (Subwoofer = 4 Ω)
	Full Bandwidth Power (at less than 1 % THD)	22 W × 4
	Speaker Impedance	4 Ω — 8 Ω
	Preout Level/Load (CD/USB)	2 500 mV/10 kΩ load
	Preout Impedance	≤ 600 Ω
General	Operating Voltage (10.5 V — 16 V allowable)	14.4 V
	Maximum Current Consumption	10 A
	Operating Temperature Range	−10°C — +60°C
	Installation Size (W × H × D)	182 mm × 53 mm × 158 mm
	Weight	1.1 kg

Subject to change without notice.



### The marking of products using lasers

The label is attached to the chassis/case and says that the component uses laser beams that have been classified as Class 1. It means that the unit is utilizing laser beams that are of a weaker class. There is no danger of hazardous radiation outside the unit.

- Microsoft and Windows Media are either registered trademarks or trademarks of Microsoft Corporation in the United States and/or other countries.
- “Made for iPod,” and “Made for iPhone” mean that an electronic accessory has been designed to connect specifically to iPod, or iPhone, respectively, and has been certified by the developer to meet Apple performance standards. Apple is not responsible for the operation of this device or its compliance with safety and regulatory standards. Please note that the use of this accessory with iPod or iPhone may affect wireless performance.
- iPhone, iPod, iPod classic, iPod nano, and iPod touch are trademarks of Apple Inc., registered in the U.S. and other countries.
- Lightning is a trademark of Apple Inc.
- Pandora, the Pandora logo, and the Pandora trade dress are trademarks or registered trademarks of Pandora Media, Inc., used with permission.
- Android is trademark of Google Inc.

### libFLAC

Copyright (C) 2000,2001,2002,2003,2004,2005,2006,2007,2008,2009 Josh Coalson

Redistribution and use in source and binary forms, with or without modification, are permitted provided that the following conditions are met:

- Redistributions of source code must retain the above copyright notice, this list of conditions and the following disclaimer.
- Redistributions in binary form must reproduce the above copyright notice, this list of conditions and the following disclaimer in the documentation and/or other materials provided with the distribution.
- Neither the name of the Xiph.org Foundation nor the names of its contributors may be used to endorse or promote products derived from this software without specific prior written permission.

THIS SOFTWARE IS PROVIDED BY THE COPYRIGHT HOLDERS AND CONTRIBUTORS “AS IS” AND ANY EXPRESS OR IMPLIED WARRANTIES, INCLUDING, BUT NOT LIMITED TO, THE IMPLIED WARRANTIES OF MERCHANTABILITY AND FITNESS FOR A PARTICULAR PURPOSE ARE DISCLAIMED. IN NO EVENT SHALL THE FOUNDATION OR CONTRIBUTORS BE LIABLE FOR ANY DIRECT, INDIRECT, INCIDENTAL, SPECIAL, EXEMPLARY, OR CONSEQUENTIAL DAMAGES (INCLUDING, BUT NOT LIMITED TO, PROCUREMENT OF SUBSTITUTE GOODS OR SERVICES; LOSS OF USE, DATA, OR PROFITS; OR BUSINESS INTERRUPTION) HOWEVER CAUSED AND ON ANY THEORY OF LIABILITY, WHETHER IN CONTRACT, STRICT LIABILITY, OR TORT (INCLUDING NEGLIGENCE OR OTHERWISE) ARISING IN ANY WAY OUT OF THE USE OF THIS SOFTWARE, EVEN IF ADVISED OF THE POSSIBILITY OF SUCH DAMAGE.



# สารบัญ

ก่อนใช้งาน	2
ข้อมูลเบื้องต้น	3
เริ่มใช้งาน	4
1 การยกเลิกการซาวด์	
2 การตั้งค่านาฬิกา	
3 การตั้งค่าเบื้องต้น	
CD / USB / iPod / ANDROID	5
วิทยุ	7
AUX	8
Pandora® (สำหรับ KD-R671)	9
การตั้งค่าระบบเสียง	10
หน้าจอแสดงผลการตั้งค่า	12
อ้างอิง	13
การดูแลรักษา	
ข้อมูลเพิ่มเติม	
การแก้ไขปัญหาเบื้องต้น	15
การติดตั้ง / เชื่อมต่อ	17
ข้อมูลจำเพาะ	19

# ก่อนใช้งาน

## ข้อมูลสำคัญ

- เพื่อให้แน่ใจว่าใช้งานถูกต้อง กรุณาอ่านคู่มือนี้ก่อนใช้ผลิตภัณฑ์ คุณจำเป็นต้องอ่านและทำความเข้าใจในคู่มือนี้
- กรุณาเก็บคู่มือไว้ในที่ปลอดภัยและหยิบใช้ได้ทันทีในภายหลัง

## ▲ คำเตือน

อย่าใช้งานฟังก์ชันใดๆ ที่ทำให้คุณละเลยการขับอย่างปลอดภัย

## ▲ ข้อควรระวัง

การตั้งค่าระบบเสียง:

ปรับระดับเสียงให้เหมาะสมเพื่อให้ท่านสามารถได้ยินเสียงจากภายนอกเพื่อป้องกันอุบัติเหตุ

- ลดระดับเสียงก่อนที่จะเล่นเพลงสัญญาณดิจิตอลเพื่อหลีกเลี่ยงความเสียหายต่อลำโพงจากการปรับเพิ่มเสียงทันทีทันใด

ทั่วไป:

- หลีกเลี่ยงการใช้งานอุปกรณ์ภายนอก หากเป็นอุปกรณ์ความปลอดภัยในระหว่างการใช้งานของคุณ
- คู่มือนี้แจ้งว่าได้สำรองข้อมูลสำคัญทั้งหมดแล้ว เราจะไม่รับผิดชอบสำหรับการสูญหายใดๆ ของข้อมูลที่บันทึกไว้
- ห้ามใส่หรือทิ้งวัตถุที่เป็นโลหะใดๆ (เช่น เหรียญหรือเครื่องมือโลหะ) ลงในเครื่องเพื่อป้องกันกรัดวงจร
- หากเกิดข้อผิดพลาดของแผ่นดิสก์ขึ้นเนื่องจากความชื้นบนเลนส์แสงเลเซอร์ ให้นำแผ่นดิสก์ออก และรอนจนกว่าความชื้นจะระเหยออกไป

รีโมทคอนโทรล (RM-RK52):

- อย่าวางรีโมทคอนโทรลไว้ในตำแหน่งที่ร้อน เช่น บนแผงหน้าปัดรถยนต์
- แบตเตอรี่ลิเธียมอาจทำให้เกิดอันตรายจากการระเบิดได้หากเปลี่ยนไม่ถูกต้อง เปลี่ยนใช้แบตเตอรี่ประเภทเดียวกันหรือเทียบเท่าเท่านั้น
- อย่าให้ชุดแบตเตอรี่หรือแบตเตอรี่สัมผัสกับความร้อนมากเกินไป เช่น แสงแดด เปลวไฟ หรือลักษณะที่คล้ายกัน
- เก็บแบตเตอรี่ให้ห่างจากมือของเด็กและเก็บไว้ในบรรจุภัณฑ์ดั้งเดิมเมื่อไม่ได้ใช้งาน กำจัดทำลายแบตเตอรี่ที่ใช้แล้วทันที หากถลันลงท้อง ให้รีบไปพบแพทย์ทันที

## วิธีการอ่านคู่มือเล่มนี้

- คำอธิบายการใช้งานจะใช้ปุ่มบนแผงหน้าปัดวิทยุรุ่น KD-R571 เป็นหลัก
- ช่องบังคับภาษาอังกฤษใช้เพื่อวัตถุประสงค์การอธิบาย คุณสามารถเลือกภาษาที่แสดงได้จากเมนู (→ 4)
- [XX] หมายถึงรายการที่เลือกไว้
- (→ XX) บ่งชี้ว่ามีกรอ้างอิงในหน้าดังกล่าว

# ข้อมูลเบื้องต้น

## แผงหน้าปัด

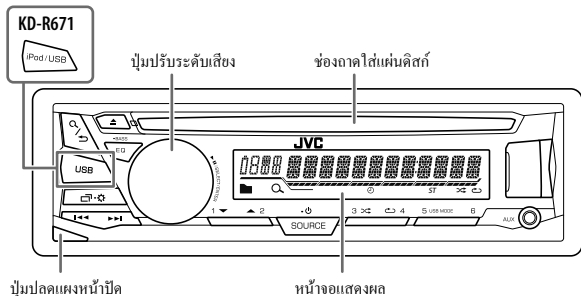

**ติดตั้ง**

**ปลดออก**

**วิธีการรีเซ็ต**

จะลบการปรับค่าที่ตั้งไว้ล่วงหน้า ยกเว้นสถานีวิทยุที่จัดเก็บไว้

## รีโมทคอนโทรล (RM-RK52)

รีโมทเซ็นเซอร์ (อย่าวางให้ถูกแสงแดดจัด)

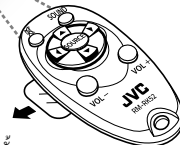

ดึงแผ่นถนนวนออกเมื่อใช้งานครั้งแรก

## วิธีเปลี่ยนแบตเตอรี่

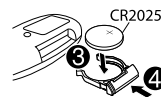
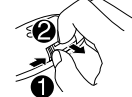

เพื่อ	บนแผงหน้าปัด	บนรีโมทคอนโทรล
การเปิดเครื่อง	กด <b>SOURCE</b> <ul style="list-style-type: none"> <li>กดค้างไว้เพื่อปิดเครื่อง</li> </ul>	(ไม่สามารถใช้งานได้)
ปรับแต่งเสียง	หมุนปุ่มปรับระดับเสียง กดปุ่มปรับระดับเสียงเพื่อปิดเสียงหรือหยุดเล่นชั่วคราว <ul style="list-style-type: none"> <li>กดอีกครั้งเพื่อยกเลิก</li> </ul>	กด <b>VOL +</b> หรือ <b>VOL -</b> กด  เพื่อปิดเสียงหรือหยุดเล่นชั่วคราว <ul style="list-style-type: none"> <li>กดอีกครั้งเพื่อยกเลิก</li> </ul>
เลือกแหล่งสัญญาณ	<ul style="list-style-type: none"> <li>กด <b>SOURCE</b>  ซ้ำๆ</li> <li>กด <b>SOURCE</b>  จากนั้นหมุนปุ่มปรับระดับเสียงภายใน 2 วินาที</li> </ul>	กด <b>SOURCE</b> ซ้ำๆ
เปลี่ยนข้อมูลที่แสดง	กด   ซ้ำๆ (→ 15)	(ไม่สามารถใช้งานได้)

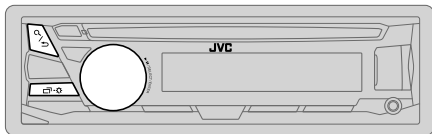

## 1 การยกเลิกการสาธิต

เมื่อกดเปิดเครื่อง (หรือหลังจากตั้งค่าเครื่องใหม่) หน้าจอจะแสดง: "CANCEL DEMO" → "PRESS" → "VOLUME KNOB"

- 1 กดปุ่มปรับระดับเสียง เลือก [YES] สำหรับการตั้งค่าเริ่มต้น
- 2 กดปุ่มปรับระดับเสียงอีกครั้ง ข้อความ "DEMO OFF" ปรากฏขึ้น

## 2 การตั้งนาฬิกา

- 1 กด  $\square$  (ปุ่มค้างไว้)
- 2 หมุนปุ่มปรับระดับเสียงเพื่อเลือก [CLOCK] จากนั้นกดปุ่ม
- 3 หมุนปุ่มปรับระดับเสียงเพื่อเลือก [CLOCK SET] จากนั้นกดปุ่ม
- 4 หมุนปุ่มเสียงเพื่อทำการตั้งค่า หลังจากนั้นก็กดปุ่ม วัน → ชั่วโมง → นาที
- 5 หมุนปุ่มปรับระดับเสียงเพื่อเลือก [24H/ 12H] จากนั้นกดปุ่ม
- 6 หมุนปุ่มปรับระดับเสียงเพื่อเลือก [12 HOUR] หรือ [24 HOUR] จากนั้นกดปุ่ม
- 7 กด  $\square$  (ปุ่มค้างไว้) เพื่อออก

เพื่อกลับไปยังรายการการตั้งค่าก่อนหน้า กด  $\square$  /  $\rightarrow$

## 3 การตั้งค่าเบื้องต้น

- 1 กด  $\square$  (ปุ่มค้างไว้)
- 2 หมุนปุ่มปรับระดับเสียงเพื่อเลือกรายการ (ดูในตารางต่อไป) จากนั้นกดปุ่ม
- 3 ทำซ้ำขั้นตอนที่ 2 จนกว่าจะเลือกหรือเปิดใช้รายการที่ต้องการ
- 4 กด  $\square$  (ปุ่มค้างไว้) เพื่อออก

เพื่อกลับไปยังรายการการตั้งค่าก่อนหน้า กด  $\square$  /  $\rightarrow$

ค่าเริ่มต้น: **XX**

SETTINGS	
<b>BEEP</b>	<b>ON:</b> เปิดใช้งานเสียงปุ่มกด ; <b>OFF:</b> ปิดการใช้งาน
<b>SRC SELECT</b>	
<b>AM*</b>	<b>ON:</b> เปิดใช้งาน AM ในการเลือกแหล่งสัญญาณ ; <b>OFF:</b> ปิดใช้งาน
<b>SW1*</b>	<b>ON:</b> เปิดใช้งาน SW1 ในการเลือกแหล่งสัญญาณ ; <b>OFF:</b> ปิดใช้งาน
<b>SW2*</b>	<b>ON:</b> เปิดใช้งาน SW2 ในการเลือกแหล่งสัญญาณ ; <b>OFF:</b> ปิดใช้งาน
<b>PANDORA*</b>	(สำหรับ <b>KD-R671</b> ) <b>ON:</b> เปิดใช้งาน PANDORA ในการเลือกแหล่งสัญญาณ ; <b>OFF:</b> ปิดใช้งาน
<b>AUX*</b>	<b>BT ADAPTER:</b> เลือกเมื่อเชื่อมต่ออุปกรณ์รับสัญญาณบลูทูธ KS-BTA100 เข้ากับช่องเสียบ AUX (→ 8) ; <b>ON:</b> เปิดใช้งาน AUX ในการเลือกแหล่งสัญญาณ ; <b>OFF:</b> ปิดใช้งาน
<b>F/W UPDATE</b>	
<b>SYSTEM</b>	
<b>F/W xxxx</b>	<b>YES:</b> เริ่มการอัปเดตเฟิร์มแวร์ ; <b>NO:</b> ยกเลิก (การอัปเดตไม่ได้เปิดใช้งาน) สำหรับรายละเอียดเกี่ยวกับวิธีการอัปเดตเฟิร์มแวร์ โปรดดู: < <a href="http://www.jvc.net/cs/car/">http://www.jvc.net/cs/car/</a> >
<b>CLOCK</b>	
<b>CLOCK SYNC</b>	<b>AUTO:</b> เวลาของนาฬิกาจะถูกตั้งค่าโดยใช้ข้อมูลเวลาฬิกา (CT) ในสัญญาณระบบข้อมูลวิทยุ FM ; <b>OFF:</b> ยกเลิก
<b>CLOCK DISP</b>	<b>ON:</b> เวลาของนาฬิกาจะแสดงบนหน้าจอตลอดเวลาแม้จะปิดเครื่อง ; <b>OFF:</b> ยกเลิก
<b>ENGLISH</b>	เลือกภาษาที่แสดงสำหรับเมนูและข้อมูลเพลงหากมี
<b>ESPANOL</b>	จากค่าที่ตั้งไว้ เลือกเป็น <b>ENGLISH</b>

\* ไม่แสดงขึ้นมาเมื่อเลือกแหล่งสัญญาณที่สอดคล้องกัน



# CD / USB / iPod / ANDROID

## เริ่มต้น

แหล่งเสียงจะเปลี่ยนทันทีและเริ่มการเล่นโดยอัตโนมัติ

### CD

▶ นำแผ่นออก ด้านปิดฉาก

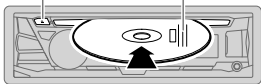

ช่องสัญญาณเข้า USB

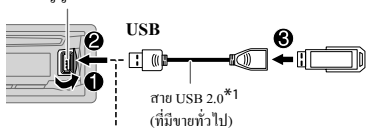

### iPod/iPhone

(อุปกรณ์เสริมของ iPod/iPhone)\*1



### ANDROID\*2

สายโมโคร USB 2.0\*1 (ที่มีขายทั่วไป)

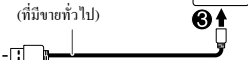

แหล่งสัญญาณที่สามารถเลือกได้:  
**KD-R671:**

CD/ USB/ USB-IPOD/ ANDROID  
**KD-R571 / KD-R476 / KD-R471:**  
CD/ USB/ ANDROID

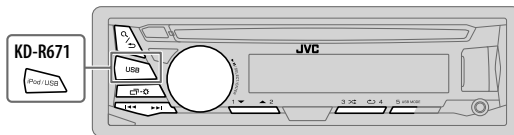

ในการเลือกแหล่งสัญญาณ USB/ USB-IPOD/ ANDROID โดยตรง กด **iPod / USB** หรือ **USB**

เพื่อ	บนแผงหน้าปัด	บนรีโมทคอนโทรล
ย้อนกลับ / ไปข้างหน้าอย่างรวดเร็ว*3	กด ◀◀ / ▶▶ ค้างไว้	กด ◀ / ▶ ค้างไว้
เลือกแทร็ก/ไฟล์	กด ◀◀ / ▶▶	กด ◀ / ▶
เลือกโฟลเดอร์*4	กด 2 ▲ / 1 ▼	กด ▲ / ▼
เล่นซ้ำ*5	กด 4 ↺ ซ้ำๆ TRACK RPT/ ALL RPT : ซิดีเพลง TRACK RPT/ FOLDER RPT/ ALL RPT : ไฟล์ MP3/WMA/WAV/FLAC ONE RPT/ ALL RPT/ RPT OFF : iPod หรือ ANDROID	
เล่นแบบสุ่ม*5	กด 3 ⇄ ซ้ำๆ ALL RND/ RND OFF : ซิดีเพลง FOLDER RND/ ALL RND/ RND OFF : ไฟล์ MP3/WMA/WAV/FLAC SONG RND/ ALL RND/ RND OFF : iPod หรือ ANDROID	

\*1 อย่างไรก็ตามสแตคเบิ้ลไว้ในรถเมื่อไม่ใช้งาน

\*2 เมื่อเชื่อมต่อกับอุปกรณ์แอนดรอยด์ จะปรากฏ "Press [VIEW] to install JVC MUSIC PLAY APP" ปฏิบัติตามคำแนะนำเพื่อติดตั้งแอปพลิเคชัน นอกจากนี้ยังสามารถติดตั้งแอปพลิเคชัน JVC MUSIC PLAY เวอร์ชันล่าสุดบนอุปกรณ์แอนดรอยด์ก่อนเชื่อมต่อ (➔ 13)

\*3 สำหรับ ANDROID: ใช้ได้เมื่อเลือก [AUTO MODE] เท่านั้น (➔ 6)

\*4 สำหรับ CD: สำหรับไฟล์ MP3/WMA เท่านั้น ไม่ทำงานสำหรับ iPod/ ANDROID

\*5 สำหรับ iPod/ ANDROID: ใช้ได้เมื่อเลือก [HEAD MODE]/ [AUTO MODE] เท่านั้น (➔ 6)

## เลือกโหมดควบคุม

ขณะที่อยู่ในแหล่งสัญญาณจาก USB-IPOD กดปุ่ม **5 USB MODE** ซ้ำ

**HEAD MODE:** ควบคุม iPod จากเครื่องนี้

**IPHONE MODE:** ควบคุม iPod ด้วย iPod เอง อย่างไรก็ตาม คุณสามารถเล่น/หยุดหรือข้ามไฟล์ได้จากเครื่องนี้

ขณะที่อยู่ในแหล่งสัญญาณจากแอนดรอยด์ กดปุ่ม **5 USB MODE** ซ้ำ

**AUTO MODE:** ควบคุมอุปกรณ์ Android จากเครื่องนี้ผ่านแอปพลิเคชัน JVC MUSIC PLAY ที่ติดตั้งในอุปกรณ์ Android

**AUDIO MODE:** ควบคุมอุปกรณ์ Android ด้วยอุปกรณ์ Android เองผ่านแอปพลิเคชันเล่นมิวสิกที่ติดตั้งในอุปกรณ์ Android อย่างไรก็ตาม คุณสามารถเล่น/หยุดหรือข้ามไฟล์ได้จากเครื่องนี้

## เลือกโครฟี่ของเพลง

กด **5 USB MODE** ซ้ำๆ

จะเปิดเล่นเพลงที่จัดเก็บในโครฟี่ต่อไปนี้

- ความจำภายในหรือภายนอกของสมาร์ตโฟน (ประเภทการจัดเก็บข้อมูลความสูง)
- โครฟี่ที่เลือกของอุปกรณ์ที่มีหลายโครฟี่

## เปลี่ยนความเร็วในการเล่นของสมุดเสียง

(สำหรับ KD-R671)

ในขณะที่ฟัง iPod และเลือก [HEAD MODE] ไว้...

1 กด **◀-▶** ตั้งไว้

2 หมุนปุ่มปรับระดับเสียงเพื่อเลือก [IPOD] จากนั้นกดปุ่ม

3 กดปุ่มปรับระดับเสียงเพื่อเลือก [AUDIOBOOKS]

4 หมุนปุ่มปรับระดับเสียงเพื่อเลือกการ จากนั้นกดปุ่ม

**0.5× SPEED / 1× SPEED / 2× SPEED:** เลือกความเร็วในการเล่นที่ต้องการสำหรับไฟล์เสียงของสมุด

เสียงใน iPod/iPhone ของคุณ

(ค่าเริ่มต้น: โดยขึ้นกับการตั้งค่า iPod/iPhone ของคุณ)

5 กด **◀-▶** เพื่อออก

เพื่อกลับไปยังรายการการตั้งค่าก่อนหน้า กด **Q/▷**

## เลือกไฟล์จากโฟลเดอร์/รายการ

1 กด **Q/▷**

2 หมุนปุ่มปรับระดับเสียงเพื่อเลือกโฟลเดอร์/รายการ จากนั้นให้กดปุ่มนี้

3 หมุนปุ่มปรับระดับเสียงเพื่อเลือกไฟล์ จากนั้นให้กดปุ่มนี้

การค้นหาแบบรวดเร็ว

หากมีหลายไฟล์ สามารถค้นหาได้อย่างรวดเร็ว

เปิดปุ่มปรับระดับเสียงอย่างรวดเร็วโดยค้นหาผ่านรายการอย่างรวดเร็ว

– ใช้ไม่ได้สำหรับ iPod

การค้นหาตัวอักษร (มีเฉพาะ iPod เท่านั้น):

สามารถค้นหาไฟล์ได้ตามอักขระตัวแรก

กดปุ่ม **2 ▲ / 1 ▼** หรือหมุนปุ่มปรับระดับเสียงอย่างรวดเร็วเพื่อเลือกตัวอักษรที่ต้องการ (A ถึง Z / 0 ถึง 9 / OTHERS)

– เลือก "อื่นๆ" หากอักขระตัวแรกไม่ใช่ A ถึง Z, 0 ถึง 9

- เพื่อกลับไปยังรายการการตั้งค่าก่อนหน้า กด **Q/▷**
- ขกเลิกโดยกด **Q/▷** ซ้ำๆ
- สำหรับ iPod ใช้ได้เมื่อเลือก [HEAD MODE] เท่านั้น
- สำหรับแอนดรอยด์ ANDROID ใช้ได้เมื่อเลือก [AUDIO MODE] เท่านั้น

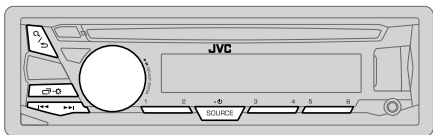

เมื่อรับสัญญาณคลื่น FM สเตอริโอที่มีสัญญาณแรงพอ ไฟสัญญาณ “ST” จะสว่างขึ้นบนหน้าจอ

## การค้นหาสถานี

- กด **SOURCE**- ซ้ำเพื่อเลือก FM, AM, SW1 หรือ SW2
- กด / (หรือกด / บน RM-RK52) เพื่อค้นหาสถานีโดยอัตโนมัติ (หรือ)  
กด / ค้างไว้ (หรือกด / บน RM-RK52 ค้างไว้) จนกว่า “M” จะกระพริบ หลังจากนั้นกดซ้ำกัน เพื่อค้นหาสถานีด้วยตนเอง

## การตั้งค่าในหน่วยความจำ

ท่านสามารถบันทึกได้มากถึง 18 สถานีสำหรับ FM และ 6 สถานีสำหรับ AM/SW1/SW2

### การบันทึกสถานี

ขณะที่ฟังเสียงจากสถานี...

กดปุ่มตัวเลขใดตัวเลขหนึ่งค้างไว้ (1 ถึง 6)

(หรือ)

- กดปุ่มปรับระดับเสียงค้างไว้จนกว่า “PRESET MODE” จะกระพริบ
- หมุนปุ่มปรับระดับเสียงเพื่อเลือกหมายเลขที่ตั้งไว้ล่วงหน้า จากนั้นกดปุ่มหมายเลขที่ตั้งไว้ล่วงหน้าจะกระพริบและคำว่า “MEMORY” ปรากฏขึ้น

### การเลือกสถานีที่บันทึกไว้

กดหมายเลขใดหมายเลขหนึ่ง (1 ถึง 6)

(หรือ)

- กด /
- หมุนปุ่มปรับระดับเสียงเพื่อเลือกหมายเลขโทรศัพท์ที่ตั้งไว้ล่วงหน้า จากนั้นให้กดปุ่มนี้เพื่อยืนยัน

## การตั้งค่าอื่นๆ

- กด ค้างไว้
- หมุนปุ่มปรับระดับเสียงเพื่อเลือก [TUNER] จากนั้นกดปุ่ม
- หมุนปุ่มปรับระดับเสียงเพื่อเลือกการ (ดูในตารางต่อไป) จากนั้นกดปุ่ม
- ทำซ้ำขั้นตอนที่ 3 จนกว่าจะเลือก/เปิดใช้งานการที่ต้องการหรือปฏิบัติตามคำแนะนำที่ระบุไว้ในรายการที่เลือก
- กด เพื่อออก

เพื่อกลับไปยังรายการการตั้งค่าก่อนหน้า กด /

คำเริ่มต้น: **XX**

## RADIO TIMER

เปิดวิทยุในช่วงเวลาที่กำหนดโดยไม่ว่ามันจะถึงแหล่งสัญญาณปัจจุบัน

- ONCE / DAILY / WEEKLY / OFF**: เลือกความถี่ในการเปิดใช้ตัวตั้งเวลา
- FM / AM / SW1 / SW2**: เลือกความถี่ FM, AM, SW1 หรือ SW2
- 01 ถึง 18** (สำหรับ FM) / **01 ถึง 06** (สำหรับ AM/SW1/SW2): เลือกสถานีที่ตั้งไว้ล่วงหน้า
- ตั้งค่าวัน\*1 และเวลาที่เปิดใช้งาน

จะติดสว่างเมื่อเสร็จสมบูรณ์

ตัวตั้งเวลาเปิด-ปิดวิทยุจะไม่ถูกเปิดใช้งานในกรณีต่อไปนี้

- ปิดเครื่อง
- เลือก [OFF] ไว้สำหรับ [AM/SW1/SW2] ใน [SRC SELECT] หลังจากตัวตั้งเวลาเปิด-ปิดวิทยุสำหรับ AM/SW1/SW2 ถูกเลือกไว้ (▶ 4)

## SSM

**SSM 01 – 06 / SSM 07 – 12 / SSM 13 – 18**: สามารถตั้งค่าล่วงหน้าโดยอัตโนมัติได้ถึง 18 สถานีสำหรับ FM “SSM” จะหยุดกะพริบเมื่อบันทึก 6 สถานีแรก เลือก **SSM 07 – 12 / SSM 13 – 18** เพื่อบันทึก 12 สถานีต่อไป

\*1 สามารถเลือกได้หากเลือก [ONCE] หรือ [WEEKLY] ในขั้นตอนที่ 1

คำเริ่มต้น: **XX**

<b>LOCAL SEEK</b>	<b>ON:</b> ค้นหาเฉพาะสถานี AM/SW1/SW2 ที่รับสัญญาณได้ดี ; <b>OFF:</b> ยกเลิก • สามารถตั้งค่าได้กับแหล่งสัญญาณ/สถานีที่เลือกเท่านั้น เมื่อเปลี่ยนแหล่งสัญญาณ/สถานี ต้องตั้งค่าใหม่อีกครั้ง
<b>IF BAND</b>	<b>AUTO:</b> เพิ่มความสามารถในการเลือกของจูนเนอร์เพื่อลดเสียงรบกวนจากสถานี FM ข้างเคียง (อาจไม่เป็นเสียงสเตอริโอ) ; <b>WIDE:</b> ขึ้นอยู่กับระดับเสียงรบกวนจากสถานี FM ข้างเคียง แต่คุณภาพของเสียงจะไม่ลดลงและยังคงเป็นเสียงสเตอริโออยู่
<b>MONO</b>	<b>ON:</b> ปรับปรุงการรับสัญญาณ FM ให้ดีขึ้น แต่ไม่เป็นเสียงสเตอริโอ ; <b>OFF:</b> ยกเลิก
<b>NEWS-STBY*2</b>	<b>ON:</b> เครื่องจะเปลี่ยนเป็นโปรแกรมข่าวชั่วคราวถ้ามี ; <b>OFF:</b> ยกเลิก
<b>REGIONAL*2</b>	<b>ON:</b> เปลี่ยนไปยังสถานีอื่นเมื่ออยู่ในภูมิภาคเฉพาะ โดยใช้การควบคุม "AF" ; <b>OFF:</b> ยกเลิก
<b>AF SET*2</b>	<b>ON:</b> ค้นหาสถานีอื่นที่ออกอากาศในเครือข่ายระบบข้อมูลวิทยุเดียวกันที่มีการรับดีชิ่งโดยอัตโนมัติเมื่อการรับปัจจุบันแผ่ ; <b>OFF:</b> ยกเลิก
<b>TI SET*2</b>	<b>ON:</b> ปล่อยให้เครื่องสลับไปเป็นข้อมูลด้านจราจรชั่วคราวหากสามารถใช้งานได้ (ไฟ "TI" ติดขึ้น) ; <b>OFF:</b> ยกเลิก
<b>PTY SEARCH*2</b>	เลือกรหัส PTY (ดูด้านล่าง) ถ้ามีสถานีที่กระจายเสียงโปรแกรมที่มีรหัส PTY เดียวกันที่คุณเลือกไว้ สถานีนั้นจะถูกรับ

รหัส PTY: NEWS, AFFAIRS, INFO, SPORT, EDUCATE, DRAMA, CULTURE, SCIENCE, VARIED, POP M (เพลง), ROCK M (เพลง), EASY M (เพลง), LIGHT M (เพลง), CLASSICS, OTHER M (เพลง), WEATHER, FINANCE, CHILDREN, SOCIAL, RELIGION, PHONE IN, TRAVEL, LEISURE, JAZZ, COUNTRY, NATION M (เพลง), OLDIES, FOLK M (เพลง), DOCUMENT

\*2 สำหรับแหล่งเสียง FM เท่านั้น

## AUX

## ใช้เครื่องเล่นเสียงแบบพกพา

## 1 เชื่อมต่อเครื่องเล่นเสียงแบบพกพา (ที่มิชายทั่วไป)

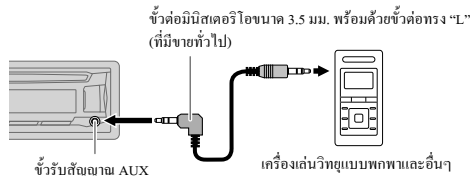

## 2 เลือก [ON] สำหรับ [AUX] ใน [SRC SELECT] (↔ 4)

3 กด **SOURCE**  $\ominus$  ซ้ำเพื่อเลือก AUX

## 4 ปิดเครื่องเล่นเสียงแบบพกพา และเริ่มเล่นเพลง



ให้ใช้ขั้วต่อมินิสเตอริโอแบบ 3 ขั้ว เพื่อการส่งสัญญาณเสียงอย่างดีที่สุด

## ใช้อุปกรณ์ Bluetooth®

## 1 เชื่อมต่ออุปกรณ์รับสัญญาณบลูทูธ KS-BTA100 (ข้อแยกต่างหาก)

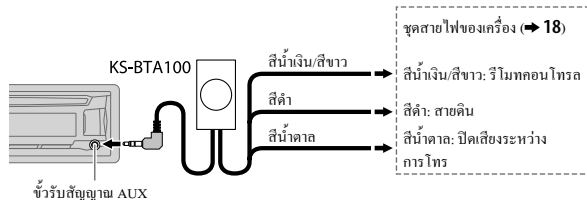

## 2 ลงทะเบียน (จับคู่) อุปกรณ์บลูทูธกับ KS-BTA100

## 3 เลือก [BT ADAPTER] สำหรับ [AUX] ใน [SRC SELECT] (↔ 4)

4 กด **SOURCE**  $\ominus$  ซ้ำเพื่อเลือก BT AUDIO

## 5 เริ่มต้นการใช้อุปกรณ์บลูทูธ

สำหรับรายละเอียด โปรดดูคู่มือการใช้งานของ KS-BTA100

## การเตรียม:

ติดตั้งวอร์ชันล่าสุดของแอปพลิเคชัน Pandora ลงบนอุปกรณ์ของคุณ (iPhone/iPod touch) หลังจากนั้นสร้างบัญชีและล็อกอินไปยัง Pandora

- เลือก [ON] สำหรับ [PANDORA] ใน [SRC SELECT] (→ 4)

## เริ่มการฟัง

- 1 เปิดแอปพลิเคชัน Pandora บนอุปกรณ์ของคุณ
- 2 เชื่อมต่ออุปกรณ์ของคุณกับขั้วอินพุต USB

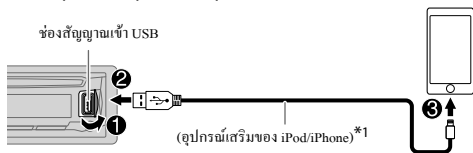

แหล่งเสียงจะเปลี่ยนเป็น PANDORA และจะเริ่มการออกอากาศ

เพื่อ	บนแผงหน้าปัด	บนรีโมทคอนโทรล
เล่น / หยุด	กดปุ่มปรับระดับเสียง	กด
ข้ามแทรค	กด	กด
เลื่อนขึ้นหรือเลื่อนลง*2	กด	กด

\*1 อย่าทิ้งสายเคเบิลไว้ในรถเมื่อไม่ใช้งาน

\*2 ถ้าเลือกเลื่อนขึ้น แทรคปัจจุบันจะถูกข้าม

## สร้างและบันทึกสถานีใหม่

- 1 กด
- 2 หมุนปุ่มปรับระดับเสียงเพื่อเลือก [NEW STATION] จากนั้นกดปุ่ม
- 3 หมุนปุ่มปรับระดับเสียงเพื่อเลือก [FROM TRACK] หรือ [FROM ARTIST] จากนั้นกดปุ่มสถานีใหม่ถูกสร้างโดยขึ้นกับเพลงหรือศิลปินปัจจุบัน
- 4 กดปุ่มตัวเลข **3, 4, 5** หรือ **6** ค้างไว้เพื่อจัดเก็บ

เลือกสถานที่บันทึกไว้ โดยกดปุ่มตัวเลข **3, 4, 5** หรือ **6**

## ค้นหาสถานีที่ลงทะเบียนไว้

- 1 กด
- 2 หมุนปุ่มปรับระดับเสียงเพื่อเลือกรายการ จากนั้นกดปุ่ม [BY DATE]: ตามวันที่ที่ลงทะเบียนไว้ [A-Z]: ลำดับตามตัวอักษร
- 3 หมุนปุ่มระดับเสียงเพื่อเลือกสถานีที่ต้องการ จากนั้นกดปุ่มยกเลิกโดยกด ค้างไว้

## บุ๊กมาร์คข้อมูลเพลงปัจจุบัน

หลังจากนั้นกดปุ่มเสียงค้างไว้

“BOOKMARKED” ปรากฏขึ้นและข้อมูลจะถูกบันทึกไปยังอุปกรณ์ของคุณ

บุ๊กมาร์กจะมีอยู่บนบัญชี Pandora ของคุณแต่ไม่ใช่บนเครื่องนี้

# การตั้งค่าระบบเสียง

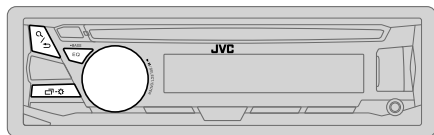

## เลือกอ็ควอลิเซอร์ที่ตั้งไว้ล่วงหน้า

กด **EQ-BASS** ซ้ำๆ  
(หรือ)

กด **EQ-BASS** จากนั้นหมุนปุ่มปรับระดับเสียงภายใน 5 วินาที

อ็ควอลิเซอร์ที่ตั้งไว้ล่วงหน้า: **FLAT** (ค่าเริ่มต้น), **HARD ROCK**, **HIP HOP**, **JAZZ**, **POP**, **R&B**, **TALK**, **USER**, **VOCAL BOOST**, **BASS BOOST**, **CLASSICAL**, **DANCE**

## บันทึกการตั้งค่าเสียงของคุณเอง

- 1 กด **EQ-BASS** ค้างไว้เพื่อเข้าสู่การตั้งค่า **EASY EQ**
  - 2 หมุนปุ่มปรับระดับเสียงเพื่อเลือกการayar จากนั้นกดปุ่ม **Q** [**EASY EQ**] สำหรับการตั้งค่าและจัดเก็บผลไว้ใน [**USER**]
- เพื่อกลับไปยังรายการการตั้งค่าก่อนหน้า กด **Q/⏪**
  - หากต้องการออกจากการตั้งค่า ให้กด **EQ-BASS**

## การตั้งค่าอื่นๆ

- 1 กด **⏪/⏩** ค้างไว้
- 2 หมุนปุ่มปรับระดับเสียงเพื่อเลือกการayar (ดูในตารางต่อไป) จากนั้นกดปุ่ม
- 3 ทำซ้ำขั้นตอนที่ 2 จนกว่าจะเลือก/เปิดใช้รายการที่ต้องการหรือปฏิบัติตามคำแนะนำที่ระบุไว้ในรายการที่เลือก
- 4 กด **⏪/⏩** เพื่อออก

เพื่อกลับไปยังรายการการตั้งค่าก่อนหน้า กด **Q/⏪**

ค่าเริ่มต้น: **XX**

## EQ SETTING

### EQ PRESET

เลือกอ็ควอลิเซอร์ที่ตั้งไว้ล่วงหน้าที่เหมาะสมกับประเภทของเพลง (เลือก [**USER**] เพื่อใช้การตั้งค่าใน [**EASY EQ**])

**FLAT** (ค่าเริ่มต้น) / **HARD ROCK** / **HIP HOP** / **JAZZ** / **POP** / **R&B** / **TALK** / **USER** / **VOCAL BOOST** / **BASS BOOST** / **CLASSICAL** / **DANCE**

### EASY EQ

ปรับการตั้งค่าเสียงของคุณเอง การตั้งค่าจะถูกบันทึกเป็น (**USER**)

<b>SUB.W.SP*1*2:</b>	<b>00 ถึง +06</b>	(ค่าเริ่มต้น: <b>03</b> )
<b>SUB.W*1*3:</b>	<b>-08 ถึง +08</b>	<b>00</b>
<b>BASS LVL:</b>	<b>-06 ถึง +06</b>	<b>00</b>
<b>MID LVL:</b>	<b>-06 ถึง +06</b>	<b>00</b>
<b>TRE LVL:</b>	<b>-06 ถึง +06</b>	<b>00</b>

### PRO EQ

<b>1 BASS / MIDDLE / TREBLE:</b>	เลือกสัญญาณเสียง	
<b>2 ปรับแต่งองค์ประกอบเสียงของสัญญาณเสียงที่เลือก</b>		
<b>BASS</b>	ความถี่: <b>60 80/ 100/ 200 HZ</b>	(ค่าเริ่มต้น: <b>80 HZ</b> )
	ระดับเสียง: <b>-06 ถึง +06</b>	<b>00</b>
	Q: <b>Q1.0/ Q1.25/ Q1.5/ Q2.0</b>	<b>Q1.0</b>
<b>MIDDLE</b>	ความถี่: <b>0.5/ 1.0/ 1.5/ 2.5 KHZ</b>	(ค่าเริ่มต้น: <b>1.0 KHZ</b> )
	ระดับเสียง: <b>-06 ถึง +06</b>	<b>00</b>
	Q: <b>Q0.75/ Q1.0/ Q1.25</b>	<b>Q1.25</b>
<b>TREBLE</b>	ความถี่: <b>10.0/ 12.5/ 15.0/ 17.5 KHZ</b>	(ค่าเริ่มต้น: <b>10.0 KHZ</b> )
	ระดับเสียง: <b>-06 ถึง +06</b>	<b>00</b>
	Q: <b>Q FIX</b>	<b>Q FIX</b>

\*1 จะแสดงขึ้นเมื่อตั้งค่า [**SUB.W**] เป็น (**ON**) เท่านั้น (⇒ 11)

\*2 จะแสดงขึ้นเมื่อตั้งค่า [**SPK/PRE OUT**] เป็น [**SUB.W/SUB.W**] เท่านั้น (⇒ 11)

\*3 จะแสดงขึ้นเมื่อตั้งค่า [**SPK/PRE OUT**] เป็น [**REAR/SUB.W**] หรือ [**SUB.W/SUB.W**] เท่านั้น (⇒ 11)

## การตั้งค่าระบบเสียง

<b>AUDIO</b>	
<b>BASS BOOST</b>	<b>+01</b> — <b>+05 (+01)</b> : เลือกระดับเสียงเบสที่ชื่นชอบ; <b>OFF</b> : ยกเลิก
<b>LOUD</b>	<b>01</b> / <b>02</b> : เพิ่มความถี่ต่ำหรือสูงเพื่อสร้างสมดุลที่ดีในระดับเสียงต่ำ; <b>OFF</b> : ยกเลิก
<b>SUB.W LEVEL*4</b>	<b>SPK-OUT*5</b> <b>00</b> ถึง <b>+06 (+03)</b> : ปรับระดับสัญญาณออกของซับวูฟเฟอร์ที่ต่อผ่านสายต่อลำโพง (➔ 18) <b>PRE-OUT*6</b> <b>-08</b> ถึง <b>+08 (00)</b> : ปรับระดับสัญญาณออกของซับวูฟเฟอร์ที่ต่อกับ (REAR/SW) ผ่านแอมป์ลิฟายเออร์ภายนอก (➔ 18)
<b>SUB.W*6</b>	<b>ON</b> / <b>OFF</b> : เปิดหรือปิดสัญญาณออกของซับวูฟเฟอร์
<b>SUB.W LPF*4</b>	<b>THROUGH</b> : ส่งสัญญาณทั้งหมดไปยังซับวูฟเฟอร์; <b>LOW 55HZ</b> / <b>MID 85HZ</b> / <b>HIGH 120HZ</b> : สัญญาณเสียงที่มีความถี่ต่ำกว่า 55 Hz/ 85 Hz/ 120 Hz จะถูกส่งไปยังซับวูฟเฟอร์
<b>SUB.W PHASE*4</b>	<b>REVERSE (180°)</b> / <b>NORMAL (0°)</b> : เลือกเฟสสัญญาณออกของซับวูฟเฟอร์ที่จะต่อกับสัญญาณออกจากลำโพงเพื่อให้มีประสิทธิภาพเหมาะสม เลือก (สามารถเลือกได้หากเป็นการตั้งค่าแบบอื่นที่ไม่ใช่ <b>THROUGH</b> ) สำหรับ [SUB.W LPF] เท่านั้น)
<b>FADER</b>	<b>R06</b> — <b>F06 (00)</b> : ปรับค่าบาลานซ์สัญญาณออกของลำโพงหน้าและหลัง
<b>BALANCE*7</b>	<b>L06</b> — <b>R06 (00)</b> : ปรับค่าบาลานซ์สัญญาณออกของลำโพงซ้ายและขวา
<b>VOL ADJUST</b>	<b>-15</b> — <b>+06 (00)</b> : ตั้งค่าระดับเสียงเริ่มต้นของแต่ละแหล่งสัญญาณ (เปรียบเทียบกับระดับเสียง FM) ก่อนปรับ ให้ออกเสียงสัญญาณที่ต้องการปรับ (“VOL ADJ FIX” จะปรากฏขึ้นเมื่อเลือก FM)
<b>AMP GAIN</b>	<b>LOW POWER</b> : จำกัดระดับเสียงสูงสุดที่ 25 (เลือกขยายการนี้ หากกำลังขับสูงสุดของลำโพงต่ำกว่า 50 W เพื่อป้องกันไม่ให้ลำโพงเสีย); <b>HIGH POWER</b> : ระดับเสียงสูงสุดเท่ากับ 35

**D.T.EXP** (ตัวขยาย แทรคคิซิคอล) **ON**: สร้างเสียงที่สมจริงโดยการบีบอัดส่วนประกอบความถี่สูงและทำการกู้คืนเวลาเพิ่มขึ้นของรูปแบบคลื่นที่สูญหายในการบีบอัดข้อมูลเสียง; **OFF**: ยกเลิก

**TEL MUTING\*8** **ON**: ปิดเสียงเมื่อใช้โทรศัพท์เคลื่อนที่ (ไม่เชื่อมต่อผ่าน KS-BTA100); **OFF**: ยกเลิก

**SPK/PRE OUT** เลือกการตั้งค่าที่เหมาะสมเพื่อให้ได้สัญญาณออกตามต้องการ ขึ้นอยู่กับวิธีการเชื่อมต่อลำโพง (➔ การตั้งค่าสัญญาณออกของลำโพง)

\*4 จะแสดงขึ้นเมื่อตั้งค่า [SUB.W] เป็น [ON] เท่านั้น

\*5 จะแสดงขึ้นเมื่อตั้งค่า [SPK/PRE OUT] เป็น [SUB.W/SUB.W] เท่านั้น

\*6 จะแสดงขึ้นเมื่อตั้งค่า [SPK/PRE OUT] เป็น [REAR/SUB.W] หรือ [SUB.W/SUB.W] เท่านั้น

\*7 การปรับค่าดังกล่าวไม่มีผลใดๆ ต่อการขับพลังเสียงซับวูฟเฟอร์

\*8 ไม่ทำงานหากเลือก [BT ADAPTER] สำหรับ [AUX] ใน [SRC SELECT] (➔ 4)

### การตั้งค่าสัญญาณออกของลำโพง

เลือกการตั้งค่าสัญญาณออกสำหรับลำโพง [SPK/PRE OUT] ตามวิธีการเชื่อมต่อลำโพง

■ การเชื่อมต่อผ่านขั้วปลายสายสัญญาณออก

สำหรับการเชื่อมต่อผ่านแอมป์ลิฟายเออร์ภายนอก (➔ 18)

(สำหรับ KD-R671)

การตั้งค่า [SPK/PRE OUT]	สัญญาณเสียงผ่านขั้วต่อสายสัญญาณออก	
	FRONT	REAR/SW
<b>REAR/REAR</b>	สัญญาณเสียงออกลำโพงด้านหน้า	สัญญาณเสียงออกด้านหลังลำโพง
<b>REAR/SUB.W</b>	สัญญาณเสียงออกลำโพงด้านหน้า	ซับวูฟเฟอร์
<b>SUB.W/SUB.W</b>	สัญญาณเสียงออกลำโพงด้านหน้า	ซับวูฟเฟอร์

## การตั้งค่าระบบเสียง

(สำหรับ KD-R571 / KD-R476 / KD-R471)

การตั้งค่า [SPK/PRE OUT]	สัญญาณเสียงผ่านหัวต่อสายสัญญาณออก
	REAR/SW
REAR/REAR	สัญญาณเสียงออกด้านหลังลำโพง
REAR/SUB.W	ซับวูฟเฟอร์
SUB.W/SUB.W	ซับวูฟเฟอร์

### การเชื่อมต่อผ่านสายลำโพง

สำหรับการเชื่อมต่อโดยไม่ใช่แอมพลิฟายเออร์ภายนอก อย่างไรก็ตาม คุณยังสามารถผลิตเพดลินกับสัญญาณออกของซับวูฟเฟอร์ได้โดยการตั้งค่านี้ (➔ 18)

การตั้งค่า [SPK/PRE OUT]	สัญญาณเสียงผ่านสายต่อลำโพงหลัง	
	L (ซ้าย)	R (ขวา)
REAR/REAR	สัญญาณเสียงออกด้านหลังลำโพง	สัญญาณเสียงออกด้านหลังลำโพง
REAR/SUB.W	สัญญาณเสียงออกด้านหลังลำโพง	สัญญาณเสียงออกด้านหลังลำโพง
SUB.W/SUB.W	ซับวูฟเฟอร์	(เปิดเสียง)

หากเลือก [SUB.W/SUB.W]:

- เลือก [HIGH 120HZ] ใน [SUB.W LPF] และ [THROUGH] ไม่สามารถใช้งานได้
- เลือก [ROT] ใน [FADER] และสามารถเลือกได้ทั้งช่วง [R06] ถึง [00]

## หน้าจอแสดงผลการตั้งค่า

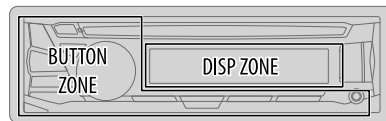

- กด - ค้างไว้
- หมุนปุ่มปรับระดับเสียงเพื่อเลือกรายการ (ดูในตารางต่อไป) จากนั้นกดปุ่ม
- ทำซ้ำขั้นตอนที่ 2 จนกว่าจะเลือก/เปิดใช้รายการที่ต้องการหรือปฏิบัติตามคำแนะนำที่ระบุไว้ในรายการที่เลือก
- กด - เพื่อออก

เพื่อกลับไปใช้รายการการตั้งค่าก่อนหน้า กด

ถ้าเริ่มต้น: **XX**

DISPLAY	
DIMMER	<p>หรือความสว่างของหน้าจอและปุ่ม</p> <p><b>OFF:</b> การหรี่ไฟปิดอยู่</p> <p><b>ON:</b> การหรี่ไฟเปิดอยู่ การเป็นความสว่างเป็นการตั้งค่า [NIGHT] (➔ 13, [BRIGHTNESS])</p> <p><b>DIMMER TIME:</b> ตั้งเวลาเปิดและปิดการหรี่ไฟ</p> <p><b>1</b> หมุนปุ่มปรับระดับเสียงเพื่อปรับเวลา [ON] จากนั้นให้กดปุ่มนี้</p> <p><b>2</b> หมุนปุ่มปรับระดับเสียงเพื่อปรับเวลา [OFF] จากนั้นให้กดปุ่มนี้</p> <p>(ค่าเริ่มต้น: [ON]: 18:00 หรือ 6:00 PM [OFF]: 6:00 หรือ 6:00 AM)</p> <p><b>AUTO:</b> การหรี่เปิดและปิด โดยอัตโนมัติเมื่อคุณเปิดหรือปิดไฟหน้ารถ*1</p>

\*1 ต้องมีการต่อสายไฟควบคุมความสว่าง (➔ 18)



## หน้าจอแสดงผลการตั้งค่า

<b>BRIGHTNESS</b>	ตั้งค่าปุ่ม แสดงและควบคุมความสว่างของหน้าจอ USB แยกกันสำหรับกลางวันและกลางคืน <b>1 DAY / NIGHT:</b> เลือกกลางวันหรือกลางคืน <b>2</b> เลือกโซน (➔ 12) <b>3</b> ตั้งค่าระดับความสว่าง (00 ถึง 31) (ค่าเริ่มต้น: <b>DAY: 31 ; NIGHT: 15</b> )
<b>SCROLL *2</b>	<b>ONCE:</b> เลื่อนข้อมูลทีละหนึ่งครั้ง; <b>AUTO:</b> รอบการแสดงผลข้อมูลซ้ำที่ช่วงห่าง 5 วินาทีในแต่ละครั้ง; <b>OFF:</b> ยกเลิก
<b>COLOR (สำหรับ KD-R571)</b>	
<b>PRESET</b>	เลือกสีสำหรับความสว่างของปุ่ม • <b>COLOR 01</b> ถึง <b>COLOR 49</b> ( <b>COLOR 08</b> ) • <b>USER:</b> สีที่คุณสร้างสำหรับ <b>[DAY COLOR]</b> หรือ <b>[NIGHT COLOR]</b> จะแสดง • <b>COLOR FLOW01</b> ถึง <b>COLOR FLOW03:</b> สีจะเปลี่ยนแปลงด้วยความเร็วที่แตกต่างกัน
<b>DAY COLOR</b>	สร้างสีสำหรับกลางวันและกลางคืนของคุณเองสำหรับความสว่างของปุ่ม <b>1 RED / GREEN / BLUE:</b> เลือกสีหลัก
<b>NIGHT COLOR</b>	ทำซ้ำขั้นตอนที่ <b>1</b> และ <b>2</b> สำหรับสีหลักทั้งหมด • การตั้งค่าของคุณจะถูกบันทึกเป็น <b>[USER]</b> ใน <b>[PRESET]</b>
<b>MENU COLOR</b>	<b>ON:</b> เปลี่ยนความสว่างของปุ่มในโหมดเมนูหรือเมื่อเลือกโฟลเดอร์จากโฟลเดอร์/รายการ; <b>OFF:</b> ยกเลิก

**[NIGHT COLOR]** หรือ **[DAY COLOR]** จะเปลี่ยนแปลงเมื่อเปิด หรือปิดไฟหน้ารถ

\*2 สัญลักษณ์หรือตัวอักษรบางตัวอาจแสดงไม่ถูกต้อง (หรือเป็นช่องว่าง)

## อ้างอิง

### ■ การดูแลรักษา

การทำความสะอาดเครื่อง

เช็ดสิ่งสกปรกออกจากแผงหน้าปัดวิทยุโดยใช้ชอล์กอนแห้งหรือผ้านุ่ม

การทำความสะอาดข้อต่อ

ปลดแผงหน้าปัดวิทยุ และทำความสะอาดข้อต่อเบาๆ ด้วยก้านสำลี โครมมีครวระงอย่าให้เกิดความเสียหายกับข้อต่อ

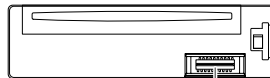

ข้อต่อ (ที่ด้านหลังของแผงหน้าปัด)

การจัดการแผ่นดิสก์:

- ไม่สัมผัสบริเวณบันทึกข้อมูลของแผ่นดิสก์
- ไม่ติดเทปขาวหรือวัสดุอื่นใดบนแผ่นดิสก์ หรือเล่นแผ่นดิสก์ที่มีภาพวาดติดอยู่
- ปล่อยให้แผ่นดิสก์แห้งสนิทก่อนใช้
- ทำความสะอาดจากกึ่งกลางแผ่นดิสก์ไปหาขอบ
- ทำความสะอาดแผ่นดิสก์ด้วยชอล์กอนแห้งหรือผ้านุ่ม โดยไม่ใช้น้ำยาทำความสะอาดอื่นใด
- เมื่อนำแผ่นดิสก์ออกจากเครื่องนี้ ให้ดึงออกตรงๆ
- ถอดตัววัดออกจากจุดตรวจกลาง และขอบของแผ่นดิสก์ก่อนใส่แผ่นดิสก์

### ■ ข้อมูลเพิ่มเติม

สามารถเข้าชมเว็บไซต์ที่เว็บไซต์ <<http://www.jvc.net/cs/car/>> สำหรับ:

- การอัปเดตเฟิร์มแวร์ล่าสุดและรายการสินค้าที่เข้ากันได้
- แอปพลิเคชัน Android™ JVC MUSIC PLAY
- ข้อมูลล่าสุดอื่นๆ

เกี่ยวกับแผ่นดิสก์และไฟล์เสียง

• เครื่องนี้สามารถเล่นได้เฉพาะแผ่น CD ต่อไปนี้:



- เครื่องนี้สามารถเล่นแผ่นดิสก์ที่มีลิขสิทธิ์ได้ แต่ลิขสิทธิ์ที่เปิดอยู่จะถูกข้ามไปขณะเล่น
- **แผ่นดิสก์ที่ไม่สามารถเล่นได้:**
  - แผ่นดิสก์ที่ไม่เป็นทรงกลม
  - แผ่นดิสก์ที่มีเขียนผิวหน้าที่บันทึกหรือแผ่นดิสก์ที่สกปรก
  - แผ่นดิสก์แบบ Recordable/ReWritable ที่ไม่ได้ปิดการเขียน
  - แผ่น CD ขนาด 8 ซม. การพยายามใส่แผ่นโดยใช้อะแดปเตอร์สามารถทำให้เครื่องทำงานผิดปกติได้

- การเล่นแผ่น **DualDisc**: ด้านที่ไม่ใช่ DVD ของแผ่น “DualDisc” เป็นส่วนที่ไม่เป็นไปตามมาตรฐาน “ระบบเสียงดิจิทัลของแผ่นคอมแพคดิสก์” ดังนั้นจึงไม่แนะนำให้ใช้ด้านที่ไม่ใช่ DVD ของแผ่น DualDisc กับเครื่องนี้
- **ไฟล์ที่สามารถเล่นได้**:
  - นามสกุลไฟล์: MP3 (.mp3), WMA (.wma)
  - บิตเรทของ: MP3: 8 kbps — 320 kbps  
WMA: 32 kbps — 192 kbps
  - ความถี่ในการส่งสัญญาณ:  
MP3: 48 kHz, 44.1 kHz, 32 kHz, 24 kHz, 22.05 kHz, 16 kHz, 12 kHz, 11.025 kHz, 8 kHz  
WMA: 8 kHz — 48 kHz
  - ไฟล์แบบอัตราการส่งข้อมูลปรับเปลี่ยนได้ (VBR)
- **จำนวนอักขระสูงสุดสำหรับชื่อไฟล์/โฟลเดอร์**: ขึ้นอยู่กับรูปแบบแผ่นดิสก์ที่ใช้ (รวมถึงอักขระ 4 ตัวของนามสกุล—<.mp3> หรือ <.wma>)
  - ISO 9660 Level 1 และ 2: 32 ตัวอักษร
  - Romeo: 32 ตัวอักษร
  - Joliet: 32 ตัวอักษร
  - นามสกุลไฟล์ใน Windows: 32 ตัวอักษร

#### เกี่ยวกับอุปกรณ์ USB

- เครื่องนี้สามารถเล่นไฟล์ MP3/WMA/WAV/FLAC ที่บันทึกไว้ในอุปกรณ์จัดเก็บข้อมูลแบบ USB
- คุณไม่สามารถเชื่อมต่ออุปกรณ์ USB ทางอื่น USB
- การเชื่อมต่อสายที่มีความยาวเกินกว่า 5 เมตรอาจทำให้การเล่นผิดปกติ
- จำนวนตัวอักษรสูงสุดสำหรับ:
  - ชื่อโฟลเดอร์: 64 ตัวอักษร
  - ชื่อไฟล์: 64 ตัวอักษร
  - แท็กของ MP3: 64 ตัวอักษร
  - แท็กของ WMA: 64 ตัวอักษร
  - แท็กของ WAV: 64 ตัวอักษร
  - แท็กของ FLAC: 64 ตัวอักษร
- เครื่องนี้สามารถจดจำได้ทั้งหมด 15 000 โฟลเดอร์ (999 โฟลด์ต่อโฟลเดอร์ รวมทั้งโฟลเดอร์ที่ไม่มีไฟล์ที่ไม่ได้รับการสนับสนุน) และชั้นโฟลเดอร์ 8 ชั้น
- เครื่องเล่นนี้ไม่สามารถจำอุปกรณ์ USB ที่มีอัตรามากกว่า 5 โวลต์ และ 1 A

#### เกี่ยวกับ iPod/iPhone

Made for

- iPod touch (2nd, 3rd, 4th, และ 5th generation)
- iPod classic
- iPod nano (3rd, 4th, 5th, 6th, และ 7th generation)
- iPhone 3G, 3GS, 4, 4S, 5, 5S, 5C, 6, 6 Plus
- ไม่สามารถเรียกดูไฟล์วิดีโอบนเมนู “Videos” ใน **[HEAD MODE]** ได้
- ลำดับเพลงที่แสดงบนเมนูการเลือกของเครื่องนี้อาจต่างจากลำดับเพลงใน iPod/iPhone

#### เกี่ยวกับอุปกรณ์แอนดรอยด์



- เครื่องนี้รองรับ Android OS 4.1 เวอร์ชันที่สูงกว่า
- อุปกรณ์แอนดรอยด์บางเครื่อง (เวอร์ชัน OS 4.1 ขึ้นไป) อาจไม่รองรับ Android Open Accessory (AOA) 2.0 ทั้งหมด
- หากอุปกรณ์แอนดรอยด์รองรับทั้งการจัดเก็บข้อมูลความจุสูงและ AOA 2.0 เครื่องนี้จะเล่นผ่าน AOA 2.0 เป็นหลัก

#### เกี่ยวกับ Pandora

- Pandora มีเฉพาะในบางประเทศเท่านั้น
- กรุณาเยี่ยมชม <<http://www.pandora.com/legal>> เพื่อดูข้อมูลเพิ่มเติม
- เนื่องจาก Pandora เป็นบริการบุคคลที่สาม ข้อมูลเฉพาะอาจมีการเปลี่ยนแปลงโดยไม่แจ้งให้ทราบล่วงหน้า ทั้งนี้ความเข้ากันได้อาจบกพร่อง หรืออาจไม่มีบางบริการหรือบริการทั้งหมด
- บางฟังก์ชันของ Pandora ไม่สามารถทำงานจากเครื่องนี้
- สำหรับปัญหาในการใช้แอปพลิเคชัน โปรดติดต่อ Pandora ที่ [pandora-support@pandora.com](mailto:pandora-support@pandora.com)

## อ้างอิง



### เปลี่ยนข้อมูลที่แสดง

แต่ละครั้งที่คุณกด   ข้อมูลหน้าจจะเปลี่ยน

- หากไม่มีข้อมูลหรือไม่ได้บันทึกไว้ จะปรากฏ "NO TEXT", "NO NAME" หรือข้อมูลอื่น (เช่น ชื่อสถานี)

FM หรือ AM	ความถี่ ↔ วัน/นาฬิกา
	(สำหรับสถานีระบบข้อมูลวิทยุ FM เท่านั้น) ชื่อสถานี (PS) → ความถี่ → ประเภทโปรแกรม (PTY) → ข้อความเกี่ยวกับวิทยุ → วัน/นาฬิกา → (กลับไปจุดเริ่มต้น)
CD หรือ USB	(สำหรับ CD-DA) เวลาการเล่น → วัน/นาฬิกา → ชื่อแผ่นดิสก์ → ชื่อแทร็ก → (กลับไปจุดเริ่มต้น)
	(สำหรับไฟล์ MP3/WMA/WAV/FLAC) เวลาการเล่น → วัน/นาฬิกา → ชื่ออัลบั้ม/ศิลปิน → ชื่อแทร็ก → โฟลเดอร์/ชื่อไฟล์ → (กลับไปจุดเริ่มต้น)
USB-IPOD หรือ ANDROID	เวลาการเล่น → วัน/นาฬิกา → ชื่ออัลบั้ม/ศิลปิน → ชื่อแทร็ก → (กลับไปจุดเริ่มต้น)
PANDORA	ชื่อสถานี → รายการที่แชร่/วิทยุ → ชื่ออัลบั้ม → ศิลปิน → ชื่อแทร็ก → เวลาการเล่น → วัน/นาฬิกา → (กลับไปจุดเริ่มต้น)
AUX	AUX ↔ วัน/นาฬิกา
BT AUDIO	BT AUDIO ↔ วัน/นาฬิกา

## การแก้ไขปัญหาเบื้องต้น

อาการ	วิธีการแก้ไข
ทั่วไป	ไม่ได้ยินเสียง <ul style="list-style-type: none"> <li>ปรับเสียงให้อยู่ในระดับที่เหมาะสม</li> <li>ตรวจสอบสายไฟและการต่อสาย</li> </ul>
	ข้อความ "MISWIRING CHECK WIRING THEN PWR ON" ปรากฏขึ้น <ul style="list-style-type: none"> <li>ปิดเครื่อง ตรวจสอบให้แน่ใจว่าขั้วต่อของสายลำโพงมีการหมุนไว้ อย่างถูกต้อง เปิดเครื่องอีกครั้ง</li> </ul>
วิทยุ	ข้อความ "PROTECTING SEND SERVICE" ปรากฏขึ้น <ul style="list-style-type: none"> <li>ส่งเครื่องไปยังศูนย์บริการที่ใกล้ที่สุด</li> </ul>
	ไม่สามารถเลือกแหล่งสัญญาณ <ul style="list-style-type: none"> <li>ตรวจสอบการตั้งค่า [SRC SELECT] (→ 4)</li> </ul>
วิทยุ	<ul style="list-style-type: none"> <li>รับสัญญาณวิทยุไม่ได้</li> <li>มีเสียงแทรกขณะฟังวิทยุ</li> </ul> <ul style="list-style-type: none"> <li>ต่อสายอากาศให้แน่น</li> </ul>
	ไม่สามารถนำแผ่นดิสก์ออก <ul style="list-style-type: none"> <li>กด  ค้างไว้เพื่อบังคับให้แผ่นดิสก์ออกมา ระวังอย่าให้แผ่นดิสก์ตกลงเมื่อถูกนำออกมา</li> </ul>
CD / USB / iPod	ข้อความ "IN DISC" ปรากฏขึ้น <ul style="list-style-type: none"> <li>ตรวจสอบให้แน่ใจว่าไม่มีสิ่งกีดขวางของใส่แผ่นเมื่อคุณนำแผ่นดิสก์ออก</li> </ul>
	ข้อความ "PLEASE" และ "EJECT" ปรากฏขึ้นสลับไปมา <ul style="list-style-type: none"> <li>กด  แล้วใส่แผ่นดิสก์ให้อีกครั้ง</li> </ul>
	ลำดับการเล่นไม่เป็นไปตามที่ต้องการ <ul style="list-style-type: none"> <li>ลำดับการเล่นจะถูกกำหนดตามชื่อไฟล์ (USB) หรือลำดับการบันทึกไฟล์ (แผ่นดิสก์)</li> </ul>
เวลาที่เล่นเพลงผ่านไปไม่ถูกต้อง <ul style="list-style-type: none"> <li>ทั้งนี้จะขึ้นอยู่กับขั้นตอนการบันทึกก่อนหน้านี้</li> </ul>	

## การแก้ไขปัญหาเบื้องต้น

อาการ	วิธีการแก้ไข	
CD / USB / iPod	ข้อความ “NOT SUPPORT” ปรากฏและข้ามแทร็ค	ตรวจสอบว่าแทร็คเป็นรูปแบบที่สามารถเล่นได้หรือไม่ (➔ 13, 14)
	ข้อความ “READING” กะพริบ	<ul style="list-style-type: none"> <li>อย่าใช้ลำดัดขึ้นและโฟลด์ควมรอกเกินไป</li> <li>ใส่แผ่นดิสก์หรือต่ออุปกรณ์ USB อีกครั้ง</li> </ul>
	ข้อความ “CANNOT PLAY” กะพริบ และ/หรือ ไม่สามารถตรวจพบอุปกรณ์ที่เชื่อมต่ออยู่	<ul style="list-style-type: none"> <li>ตรวจสอบว่าอุปกรณ์ที่เชื่อมต่ออยู่สามารถใช้งานร่วมกันได้กับเครื่องเล่นนี้ และตรวจสอบให้แน่ใจว่าไฟล์อยู่ในรูปแบบที่สนับสนุนหรือไม่ (➔ 13, 14)</li> <li>ต่ออุปกรณ์ใหม่อีกครั้ง</li> </ul>
	เปิด iPod/iPhone ไม่ได้หรือไม่ทำงาน	<ul style="list-style-type: none"> <li>ตรวจสอบการเชื่อมต่อระหว่างเครื่องเล่นนี้กับ iPod/iPhone</li> <li>ปลดออกและตั้งเครื่อง iPod/iPhone ใหม่โดยใช้วิธีการฮาร์ดรีเซ็ต</li> </ul>
	แสดงตัวอักษรไม่ถูกต้อง	เครื่องเล่นนี้จะแสดงเฉพาะตัวอักษรพิมพ์ใหญ่ ตัวเลข และเครื่องหมายเพียงบางตัวเท่านั้น
ANDROID	<ul style="list-style-type: none"> <li>ไม่ได้ยินเสียงระหว่างเล่น</li> <li>สัญญาณเสียงออกจากอุปกรณ์แอนดรอยด์เท่านั้น</li> </ul>	<ul style="list-style-type: none"> <li>เชื่อมต่อกับอุปกรณ์แอนดรอยด์อีกครั้ง</li> <li>หากอยู่ใน [AUDIO MODE] เปิดแอปพลิเคชันเล่นสื่อบนอุปกรณ์แอนดรอยด์และเริ่มเล่นเพลง</li> <li>หากอยู่ใน [AUDIO MODE] เปิดแอปพลิเคชันสื่อปัจจุบันอีกครั้งหรือใช้แอปพลิเคชันอื่นสำหรับเล่นสื่อ</li> <li>เปิดอุปกรณ์แอนดรอยด์ใหม่</li> <li>หากวิธีนี้ไม่สามารถแก้ปัญหาได้ แสดงว่าอุปกรณ์แอนดรอยด์ที่เชื่อมต่อไม่สามารถเชื่อมต่อสัญญาณเสียงเข้ากับเครื่องได้ (➔ 14)</li> </ul>
	ไม่สามารถเล่นได้ใน [AUTO MODE]	<ul style="list-style-type: none"> <li>ให้แน่ใจว่ามี JVC MUSIC PLAY APP ติดตั้งบนอุปกรณ์แอนดรอยด์ (➔ 5)</li> <li>เชื่อมต่อกับอุปกรณ์แอนดรอยด์ใหม่และเลือกโหมดควบคุมที่เหมาะสม (➔ 6)</li> <li>หากวิธีนี้ไม่สามารถแก้ปัญหาได้ แสดงว่าอุปกรณ์แอนดรอยด์ที่เชื่อมต่อไม่รองรับ [AUTO MODE] (➔ 14)</li> </ul>
	ข้อความ “NO DEVICE” หรือ “READING” กะพริบ	<ul style="list-style-type: none"> <li>ปิดตัวเลือกของผู้พัฒนาบนอุปกรณ์แอนดรอยด์</li> <li>เชื่อมต่อกับอุปกรณ์แอนดรอยด์อีกครั้ง</li> <li>หากวิธีนี้ไม่สามารถแก้ปัญหาได้ แสดงว่าอุปกรณ์แอนดรอยด์ที่เชื่อมต่อไม่รองรับ [AUTO MODE] (➔ 14)</li> </ul>

อาการ	วิธีการแก้ไข	
ANDROID	เล่นเป็นช่วงๆ หรือข้ามเสียง	ปิดโหมดประหยัดพลังงานบนอุปกรณ์แอนดรอยด์
	“CANNOT PLAY”	<ul style="list-style-type: none"> <li>ให้แน่ใจว่าอุปกรณ์แอนดรอยด์มีไฟล์เสียง</li> <li>เชื่อมต่อกับอุปกรณ์แอนดรอยด์อีกครั้ง</li> <li>เปิดอุปกรณ์แอนดรอยด์ใหม่</li> </ul>
	“ADD ERROR”	การสร้างสถานีใหม่ไม่สำเร็จ
	“CHK DEVICE”	ตรวจสอบแอปพลิเคชัน Pandora บนอุปกรณ์ของคุณ
	“NO SKIPS”	การข้ามถึงขีดจำกัดแล้ว
Pandora	“NO STATIONS”	ไม่พบสถานีใด
	“STATION LMT”	จำนวนของสถานีที่ลงทะเบียนถึงขีดจำกัดแล้ว ลองใหม่หลังจากลบสถานีที่ไม่จำเป็นจากอุปกรณ์ของคุณ
	“UPGRADE APP”	ตรวจสอบให้แน่ใจว่าคุณได้ติดตั้งเวอร์ชันล่าสุดของแอปพลิเคชัน Pandora บนอุปกรณ์ของคุณ
	“CONNECT ERR”	การสื่อสาร ไม่เสถียร
	“RATING ERR”	การลงทะเบียนสำหรับเลื่อนขึ้น/เลื่อนลงผิดพลาดเนื่องจากการเชื่อมต่อเครือข่ายไม่เพียงพอ
	“THUMBS N/A”	ไม่อนุญาตให้ลงทะเบียนสำหรับเลื่อนขึ้น/เลื่อนลง
“LICENSE ERR”	คุณลองเข้าถึงจากประเทศที่ไม่สามารถจัดส่ง Pandora ได้	

หากคุณพบปัญหาใดๆ รีเซ็ตเครื่อง (➔ 3)

# การติดตั้ง / เชื่อมต่อ

## ▲ คำเตือน

- เครื่องเล่นสามารถใช้งานได้กับแหล่งจ่ายไฟ DC 12 V และต่อกราวด์ลบเท่านั้น
- ปลดขั้วลบของแบตเตอรี่ออกก่อนการเดินสายและติดตั้ง
- อย่าเชื่อมต่อสายแบตเตอรี่ (สีเหลือง) และสายจุดระเบิด (สีแดง) เข้ากับโครงรถ หรือสายกราวด์ (สีดำ) เพื่อป้องกันการลัดวงจร
- ห้ามสายไฟที่ไม่ได้เชื่อมต่อด้วยทาบิวนิลเพื่อป้องกันการลัดวงจร
- ตรวจสอบให้แน่ใจว่าติดตั้งเครื่องกับโครงรถก่อนการติดตั้ง

## ▲ ข้อควรระวัง

- เพื่อความปลอดภัยสูงสุด ควรให้ผู้เชี่ยวชาญเป็นผู้ติดตั้งและเดินสายไฟ ปริมาณตัวแทนจำหน่ายระบบเครื่องเสียงในรถยนต์
- ติดตั้งเครื่องนี้ในแผงหน้าปัดของรถยนต์ อย่าสัมผัสกับส่วนที่เป็นโลหะของเครื่องเล่นในระหว่างการใช้งานและหลังจากที่ปิดเครื่องได้ไม่นาน ชิ้นส่วนโลหะอย่างเช่นแผ่นระบายความร้อนและตัวเครื่อง อาจร้อนขึ้น
- ห้ามเชื่อมต่อ สายของลำโพงกับตัวถังรถหรือสายกราวด์ (สีดำ) หรือเชื่อมต่อกับขั้วอื่น
- เชื่อมต่อลำโพงที่มีกำลังขับสูงสุดมากกว่า 50 W หากกำลังขับสูงสุดของลำโพงต่ำกว่า 50 W ให้เปลี่ยนแปลงการตั้งค่า **[AMP GAIN]** เพื่อป้องกันไม่ให้เกิดเสียงเสี้ยน (➔ 11)
- ติดตั้งเครื่องคว่ำมุมที่น้อยกว่า 30°
- หากชุดสายไฟภายในรถยนต์ของคุณไม่มีขั้วจุดระเบิด (สีแดง) เข้ากับขั้วในกล่องฟิวส์ของรถยนต์ซึ่งมีแหล่งจ่ายไฟ DC 12 V และมีการเปิดและปิดการใช้งานจากสวิตช์กุญแจ
- เก็บสายทั้งหมดให้ห่างจากชิ้นส่วนโลหะที่อยู่กระจัดกระจาย
- หลังจากติดตั้งเครื่องแล้ว ให้ตรวจดูว่าไฟเบรก ไฟกะพริบ ที่ปัดน้ำฝน ฯลฯ ในรถยนต์ทำงานอย่างเหมาะสม
- หากฟิวส์ขาด ก่อนอื่นตรวจดูว่าสายไฟไม่ได้สัมผัสกับกับโครงรถ จากนั้นให้เปลี่ยนฟิวส์ค่าด้วยฟิวส์ใหม่ที่มีกำลังไฟเท่ากัน

## ขั้นตอนพื้นฐาน

- 1 ถอดกุญแจออกจากสวิตช์จุดระเบิด จากนั้นปลดขั้วต่อ ⊖ ของแบตเตอรี่ออก
- 2 ต่อสายไฟให้ถูกต้อง  
ดูการเชื่อมต่อสายไฟ (➔ 18)
- 3 ติดตั้งเครื่องในรถของคุณ  
ดูการติดตั้งเครื่อง (การยึดเข้ากับช่องหน้าปัด)
- 4 เชื่อมต่อขั้ว ⊖ ของแบตเตอรี่
- 5 ตั้งเครื่องใหม่ (➔ 3)

## การติดตั้งเครื่อง (การยึดเข้ากับช่องหน้าปัด)

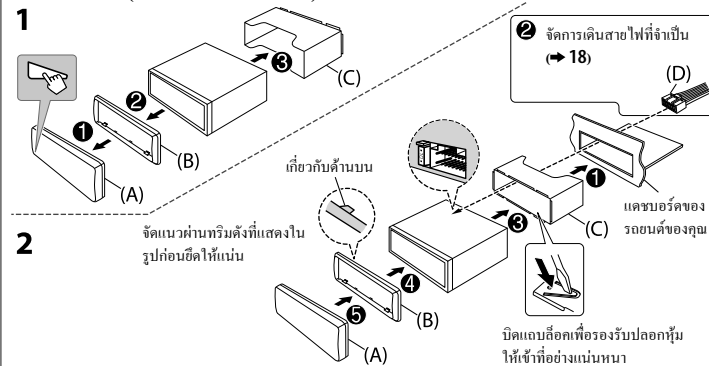

## เมื่อติดตั้งโดยไม่มีเหล็กยึด

- 1 ถอดเหล็กยึดและทริเมอร์เพลทจากเครื่อง
- 2 จัดช่องในเครื่อง (ทั้งสองด้าน) ด้วยขั้วยึดของรถและขันสกรูเครื่องให้แน่น (มีจำหน่าย)

▲ ใช้สกรูที่ระบุเท่านั้น การใช้สกรูผิดอาจทำให้เครื่องเสียหาย

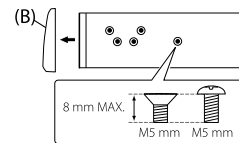

## วิธีการถอดเครื่อง

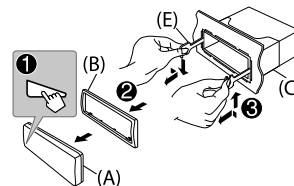

## การเชื่อมต่อสายไฟ

### ข้อมูลสำคัญ

แนะนำให้ติดตั้งเครื่องด้วยชุดสายไฟเฉพาะที่กำหนดซึ่งมีจำหน่ายสำหรับรถยนต์ของคุณและให้ผู้เชี่ยวชาญเป็นผู้ดำเนินการเพื่อความปลอดภัยของคุณ ปริมาณตัวแทนจำหน่ายระบบเครื่องเสียงในรถยนต์ของคุณ

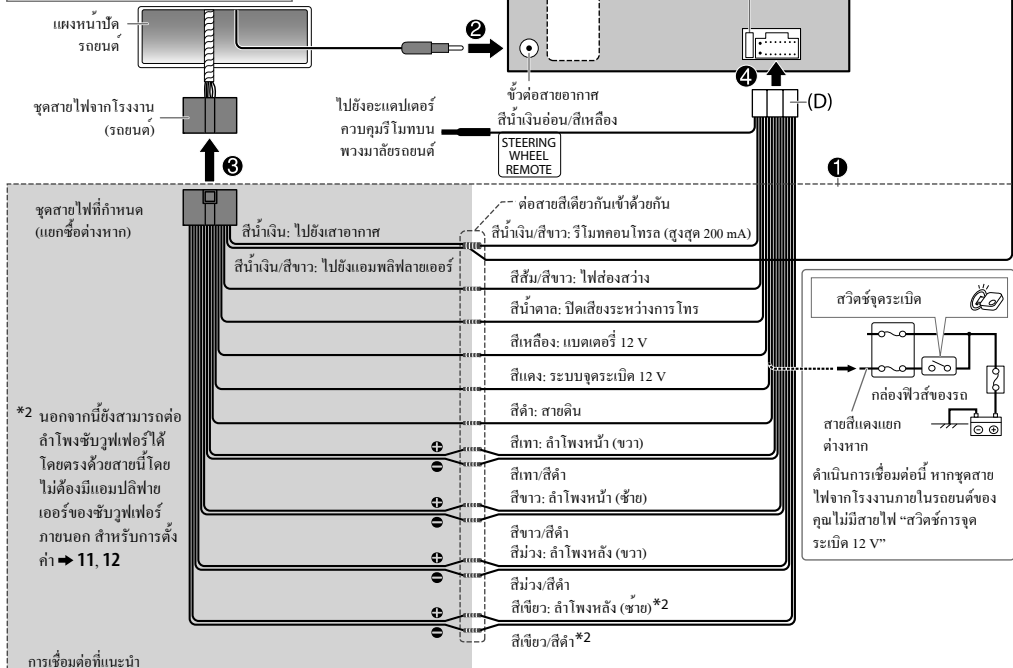

\*2 นอกจากนี้ยังสามารถต่อลำโพงซับวูฟเฟอร์ได้โดยตรงด้วยสายนี้โดยไม่ต้องมีแอมพลิฟายเออร์ของซับวูฟเฟอร์ภายนอก สำหรับการตั้งค่า ► 11, 12

การเชื่อมต่อที่แนะนำ

\*1 ต่อสายดินของแอมพลิฟายเออร์เข้ากับโครงรถให้แน่นเพื่อหลีกเลี่ยงเครื่องชำรุด

### รายชื่อชิ้นส่วนสำหรับการติดตั้ง

- (A) แผงหน้าปัด (×1)
- (B) ทริมเพลท (×1)
- (C) เหล็กยึด (×1)
- (D) ชุดสายไฟ (×1)
- (E) ตัวยึดสำหรับติดตั้งเครื่อง (×2)

# ข้อมูลจำเพาะ

Tuner	FM	ช่วงความถี่	87.5 MHz — 108.0 MHz (ขั้นละ 50 kHz)
		ความไวใช้งาน (S/N = 26 dB)	8.2 dBf (0.71 $\mu$ V/75 $\Omega$ )
		ความไวในการเขียน (DIN S/N = 46 dB)	17.2 dBf (2.0 $\mu$ V/75 $\Omega$ )
		การตอบสนองคลื่นความถี่ ( $\pm 3$ dB)	30 Hz — 15 kHz
		อัตราส่วนของสัญญาณต่อเสียงรบกวน (MONO)	64 dB
	การแยกเสียงสเตอริโอ (1 kHz)	40 dB	
	AM	ช่วงความถี่	แบนด์ 1 (MW): 531 kHz — 1 611 kHz (ขั้นละ 9 kHz) แบนด์ 2 (SW1): 2 940 kHz — 7 735 kHz (ขั้นละ 5 kHz) แบนด์ 3 (SW2): 9 500 kHz — 10 135 kHz / 11 580 kHz — 18 135 kHz (ขั้นละ 5 kHz)
		การเลือกพื้นที่ช่อง	แบนด์ 1: 9 kHz แบนด์ 2/3: 5 kHz
		ความไวใช้งาน (S/N = 20 dB)	MW: 29 dB $\mu$ (28.2 $\mu$ V) SW: 30 dB $\mu$ (32 $\mu$ V)

เครื่องเล่น CD	เลขเซอร์โคไดค	GaAlAs	
	ฟิลเตอร์ดิจิทัล (D/A)	8 ครั้งเหนือการสุ่มข้อมูล	
	ความเร็วในการหมุน	500 รอบต่อนาที — 200 รอบต่อนาที (CLV)	
	ความแปรปรวนและความสั่นสะเทือนของเสียง	ต่ำกว่าขีดจำกัดที่วัดค่าได้	
	การตอบสนองคลื่นความถี่ ( $\pm 1$ dB)	20 Hz — 20 kHz	
	การบิดเบือนทางฮาร์โมนิกรวม (1 kHz)	0.01 %	
	อัตราส่วนของสัญญาณต่อเสียงรบกวน (1 kHz)	105 dB	
	ช่วงไดนามิก	90 dB	
	การแยกช่อง	85 dB	
	MP3 Decode	สอดคล้องกับมาตรฐาน MPEG-1/2 Audio Layer-3	
WMA Decode	สอดคล้องกับมาตรฐาน Windows Media Audio		
USB	มาตรฐาน USB	USB 1.1, USB 2.0 (ความเร็วสูง)	
	อุปกรณ์ที่ใช้ด้วยกันได้	ประเภทการจัดเก็บข้อมูลความจุสูง (Mass storage class)	
	ระบบไฟล์	FAT12/ 16/ 32	
	กระแสไฟสูงสุดของแหล่งจ่ายไฟ	DC 5 V $\overline{-}$ 1 A	
	MP3 Decode	สอดคล้องกับมาตรฐาน MPEG-1/2 Audio Layer-3	
	WMA Decode	สอดคล้องกับมาตรฐาน Windows Media Audio	
	WAV Decode	PCM ซิงเกิ้ล	
	FLAC Decode	ไฟล์ FLAC	
	ช่องเสริม	การตอบสนองคลื่นความถี่ ( $\pm 3$ dB)	20 Hz — 20 kHz
		แรงดันไฟที่อินพุตสูงสุด	1 000 mV
อิมพีแดนซ์ของอินพุต		30 k $\Omega$	

## ข้อมูลจำเพาะ

เสียง	กำลังเอาต์พุตสูงสุด	50 W × 4 หรือ 50 W × 2 + 50 W × 1 (ชั้นรูปเฟอร์ = 4 Ω)
	กำลังเต็มแบนด์วิดท์ (ที่น้อยกว่า 1% THD)	22 W × 4
	อิมพีแดนซ์ของลำโพง	4 Ω — 8 Ω
	ระดับของพรีเอมพ์/โหลด (CD/USB)	2 500 mV/10 kΩ load
	อิมพีแดนซ์ของพรีเอมพ์	≤ 600 Ω
ทั่วไป	แรงดันใช้งาน (อยู่ระหว่าง 10.5 V — 16 V)	14.4 V
	ความสิ้นเปลืองกระแสสูงสุด	10 A
	ช่วงอุณหภูมิการทำงาน	-10°C — +60°C
	ขนาดติดตั้ง (กว้าง × สูง × ลึก)	182 มม. × 53 มม. × 158 มม.
	น้ำหนัก	1.1 กก

เปลี่ยนแปลงได้โดยไม่ต้องแจ้งให้ทราบล่วงหน้า



### เครื่องหมายของผลิตภัณฑ์ที่ใช้เลเซอร์

ป้ายกำกับที่ติดอยู่บนโครงฝาครอบ และระบุว่าอุปกรณ์ใช้ลำแสงเลเซอร์ที่ได้รับการจัดระดับเป็น

Class 1 ซึ่งหมายความว่าอุปกรณ์มีการใช้ลำแสงเลเซอร์ที่อยู่ในระดับปลอดภัย ไม่มีอันตรายจาก

รังสีที่เป็นอันตรายที่ภายนอกอุปกรณ์

- Microsoft and Windows Media are either registered trademarks or trademarks of Microsoft Corporation in the United States and/or other countries.
- “Made for iPod,” and “Made for iPhone” mean that an electronic accessory has been designed to connect specifically to iPod, or iPhone, respectively, and has been certified by the developer to meet Apple performance standards. Apple is not responsible for the operation of this device or its compliance with safety and regulatory standards. Please note that the use of this accessory with iPod or iPhone may affect wireless performance.
- iPhone, iPod, iPod classic, iPod nano, and iPod touch are trademarks of Apple Inc., registered in the U.S. and other countries.
- Lightning is a trademark of Apple Inc.
- Pandora, the Pandora logo, and the Pandora trade dress are trademarks or registered trademarks of Pandora Media, Inc., used with permission.
- Android is trademark of Google Inc.

### libFLAC

Copyright (C) 2000,2001,2002,2003,2004,2005,2006,2007,2008,2009 Josh Coalson

Redistribution and use in source and binary forms, with or without modification, are permitted provided that the following conditions are met:

- Redistributions of source code must retain the above copyright notice, this list of conditions and the following disclaimer.
- Redistributions in binary form must reproduce the above copyright notice, this list of conditions and the following disclaimer in the documentation and/or other materials provided with the distribution.
- Neither the name of the Xiph.org Foundation nor the names of its contributors may be used to endorse or promote products derived from this software without specific prior written permission.

THIS SOFTWARE IS PROVIDED BY THE COPYRIGHT HOLDERS AND CONTRIBUTORS “AS IS” AND ANY EXPRESS OR IMPLIED WARRANTIES, INCLUDING, BUT NOT LIMITED TO, THE IMPLIED WARRANTIES OF MERCHANTABILITY AND FITNESS FOR A PARTICULAR PURPOSE ARE DISCLAIMED. IN NO EVENT SHALL THE FOUNDATION OR CONTRIBUTORS BE LIABLE FOR ANY DIRECT, INDIRECT, INCIDENTAL, SPECIAL, EXEMPLARY, OR CONSEQUENTIAL DAMAGES (INCLUDING, BUT NOT LIMITED TO, PROCUREMENT OF SUBSTITUTE GOODS OR SERVICES; LOSS OF USE, DATA, OR PROFITS; OR BUSINESS INTERRUPTION) HOWEVER CAUSED AND ON ANY THEORY OF LIABILITY, WHETHER IN CONTRACT, STRICT LIABILITY, OR TORT (INCLUDING NEGLIGENCE OR OTHERWISE) ARISING IN ANY WAY OUT OF THE USE OF THIS SOFTWARE, EVEN IF ADVISED OF THE POSSIBILITY OF SUCH DAMAGE.



- Microsoft and Windows Media are either registered trademarks or trademarks of Microsoft Corporation in the United States and/or other countries.
- "Made for iPod," and "Made for iPhone" mean that an electronic accessory has been designed to connect specifically to iPod, or iPhone, respectively, and has been certified by the developer to meet Apple performance standards. Apple is not responsible for the operation of this device or its compliance with safety and regulatory standards. Please note that the use of this accessory with iPod or iPhone may affect wireless performance.
- iPhone, iPod, iPod classic, iPod nano, and iPod touch are trademarks of Apple Inc., registered in the U.S. and other countries.
- Lightning is a trademark of Apple Inc.
- Pandora, the Pandora logo, and the Pandora trade dress are trademarks or registered trademarks of Pandora Media, Inc., used with permission.
- Android is trademark of Google Inc.

#### libFLAC

Copyright (C) 2000,2001,2002,2003,2004,2005,2006,2007,2008,2009 Josh Coalson

Redistribution and use in source and binary forms, with or without modification, are permitted provided that the following conditions are met:

- Redistributions of source code must retain the above copyright notice, this list of conditions and the following disclaimer.
- Redistributions in binary form must reproduce the above copyright notice, this list of conditions and the following disclaimer in the documentation and/or other materials provided with the distribution.
- Neither the name of the Xiph.org Foundation nor the names of its contributors may be used to endorse or promote products derived from this software without specific prior written permission.

THIS SOFTWARE IS PROVIDED BY THE COPYRIGHT HOLDERS AND ONTRIBUTORS "AS IS" AND ANY EXPRESS OR IMPLIED WARRANTIES, INCLUDING, BUT NOT LIMITED TO, THE IMPLIED WARRANTIES OF MERCHANTABILITY AND FITNESS FOR A PARTICULAR PURPOSE ARE DISCLAIMED. IN NO EVENT SHALL THE FOUNDATION OR CONTRIBUTORS BE LIABLE FOR ANY DIRECT, INDIRECT, INCIDENTAL, SPECIAL, EXEMPLARY, OR CONSEQUENTIAL DAMAGES (INCLUDING, BUT NOT LIMITED TO, PROCUREMENT OF SUBSTITUTE GOODS OR SERVICES; LOSS OF USE, DATA, OR PROFITS; OR BUSINESS INTERRUPTION) HOWEVER CAUSED AND ON ANY THEORY OF LIABILITY, WHETHER IN CONTRACT, STRICT LIABILITY, OR TORT (INCLUDING NEGLIGENCE OR OTHERWISE) ARISING IN ANY WAY OUT OF THE USE OF THIS SOFTWARE, EVEN IF ADVISED OF THE POSSIBILITY OF SUCH DAMAGE.

حداکتر قدرت خروجی	50 وات × 4 یا 50 وات × 2 + 50 وات × 1 (ساب ووفر = 4 اهم)	
قدرت پهنای باند کامل (با کمتر از 1% THD)	22 وات × 4	م ت م
امپدانس بلندگو	4 اهم — 8 اهم	
سطح خروجی اولیه/ بار (USB /CD)	10 / 2 500 mV کیلو اهم	م ت م
امپدانس خروجی اولیه	≥ 600 اهم	
ولتاژ کار (10.5 ولت — 16 ولت مجاز)	14.4 ولت	م ت م
حداکتر میزان مصرف برق	10 آمپر	
محدوده دمای کارکرد	-10 درجه سانتیگراد — +60 درجه سانتیگراد	م ت م
اندازه نصب (پهنای در بلندی در عمق)	182 میلی متر × 53 میلی متر × 158 میلی متر	
وزن	1.1 کیلو گرم	

ممکن است بدون اعلام قبلی تغییر کند.

**CLASS 1  
LASER PRODUCT**

#### علامت گذاری محصولات با استفاده از لیزر

طبق نوشته موجود بر روی برچسب متصل به شاسی ها/ قاب، این قطعه از پرتوهای لیزر درجه 1 استفاده می کند. به عبارت دیگر، این دستگاه از پرتوهای لیزر ضعیف تر استفاده می کند. در خارج از دستگاه، خطر اشعه های مضر وجود ندارد.

FM	حوزه فرکانس	87.5 مگا هرتز — 108.0 مگا هرتز (گام 50 کیلوهرتزی)
	حساسیت قابل استفاده ( $S/N = 26$ دسی‌بل)	8.2 dBf (75 Ω / 0.71 μV)
	حساسیت سکوت ( $DIN S/N = 46$ دسی‌بل)	17.2 dBf (75 Ω / 2.0 μV)
	پاسخ فرکانس ( $\pm 3$ دسی‌بل)	30 هرتز — 15 کیلو هرتز
AM	نسبت سیگنال به پارازیت (مونو)	64 دسی‌بل
	جداسازی استریو (1 کیلوهرتز)	40 دسی‌بل
	حوزه فرکانس	باند 1 (MW): 531 کیلو هرتز — 1 611 کیلو هرتز (گام 9 کیلوهرتزی)
	باند 2 (SW1): 2 940 کیلو هرتز — 7 735 کیلو هرتز (گام 5 کیلوهرتزی)	
انتخاب فضای کانال	باند 3 (SW2): 9 500 کیلو هرتز — 10 135 کیلو هرتز / 11 580 کیلو هرتز — 18 135 کیلو هرتز (گام 5 کیلوهرتزی)	
	باند 1: 9 کیلو هرتز باند 3/2: 5 کیلو هرتز	
حساسیت قابل استفاده ( $S/N = 20$ دسی‌بل)	MW: 29 dBμ (28.2 μV) SW: 30 dBμ (32 μV)	

دستگاه پیش‌سی تی

USB

کمپی

دیود لیزری	GaAlAs
فیلتر دیجیتال (D/A)	نمونه گیری زیاد 8 برابر
سرعت اسپیندل	500 دور در دقیقه — 200 دور در دقیقه (CLV)
میزان صدای دارای اعوجاج	کمتر از محدوده قابل اندازه گیری
پاسخ فرکانس ( $\pm 1$ دسی‌بل)	20 هرتز — 20 کیلو هرتز
توزیع کل هارمونیک (1 کیلوهرتز)	0.01 %
نسبت سیگنال به پارازیت (1 کیلوهرتز)	105 دسی‌بل
دامنه دینامیک	90 دسی‌بل
جداسازی کانال	85 دسی‌بل
رمز گشایی MP3	سازگار با MPEG-1/2 Audio Layer-3
رمز گشایی WMA	سازگار با Windows Media Audio
استاندارد USB	USB 2.0، USB 1.1 (سرعت بالا)
دستگاه های سازگار	کلاس ذخیره انبوه
سیستم فایل	32 / 16 / FAT12
حداکثر جریان برق	5 ولت DC = 1 آمپر
رمز گشایی MP3	سازگار با MPEG-1/2 Audio Layer-3
رمز گشایی WMA	سازگار با Windows Media Audio
رمز گشایی WAV	PCM خطی
رمز گشایی FLAC	FLAC فایل های
پاسخ فرکانس ( $\pm 3$ دسی‌بل)	20 هرتز — 20 کیلو هرتز
حداکثر ولتاژ ورودی	1 000 mV
امپدانس ورودی	30 کیلو اهم

\*1 سیم زمین (ارت) آمپلی فایر را محکم به شاسی خودرو متصل کنید تا از آسیب رسیدن به دستگاه جلوگیری به عمل آید.

- فهرست قطعات برای نصب**
- (A) صفحه جلویی (×1)
- (B) قاب دور ضبط (×1)
- (C) غلاف نصب (×1)
- (D) دسته سیم (×1)
- (E) کلید استخراج (×2)

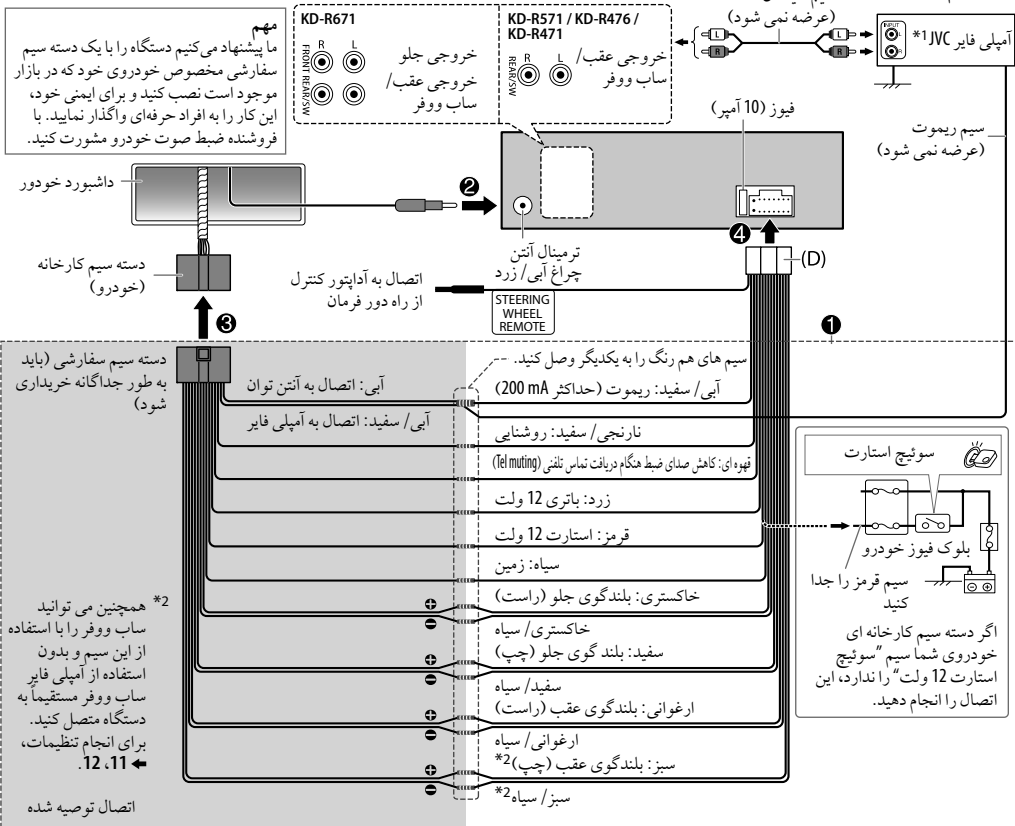

## ⚠️ احتیاط

- این دستگاه فقط می تواند با منبع تغذیه 12 ولت DC منفی زمین استفاده شود.
- قبل از سیم کشی یا نصب، ترمینال منفی باتری را جدا کنید.
- برای جلوگیری از یک اتصال کوتاه، سیم باتری (زرد) و سیم استارت (قرمز) را به شاسی خودرو یا سیم اتصال به زمین (سیاه) وصل نکنید.
- برای جلوگیری از اتصال کوتاه، سیم های وصل نشده را با چسب برق عایق کنید.
- بعد از نصب، مطمئن شوید که این دستگاه را به شاسی خودرو وصل کرده اید.

## ⚠️ احتیاط

- به منظور رعایت ایمنی، کار سیم کشی و نصب را به افراد حرفه ای بسپارید. با فروشنده ضبط صوت خودرو تماس بگیرید.
- این دستگاه را در کنسول خودروی خود نصب کنید. در حین استفاده یا اندکی بعد از استفاده از دستگاه، به قسمت های فلزی دستگاه دست نزنید. قسمت های فلزی مانند گرماتور و قاب دستگاه داغ می شوند.
- از اتصال سیم های  $\ominus$  بلندگو به شاسی ماشین یا سیم زمین (سیاه) خودداری کنید یا اینکه آنها را به صورت موازی یکدیگر متصل کنید.
- بلندگوهای با حداکثر توان بیشتر از 50 وات را وصل کنید. اگر حداکثر توان بلندگو کمتر از 50 وات است، برای جلوگیری از آسیب دیدن بلندگوها، تنظیمات [AMP GAIN] را تغییر دهید. (11 ←)

- دستگاه را در زاویه ای کمتر از 30 درجه نصب کنید.
- اگر دسته سیم خودروی شما ترمینال استارت ندارد، سیم استارت (قرمز) را به ترمینال موجود در جعبه فیوز خودرو که منبع تغذیه 12 ولت DC فراهم می کند و با استفاده از کلید استارت روشن و خاموش می شود، وصل کنید.
- کلیه کابل ها را از قطعات فلزی گرمازا دور کنید.
- بعد از نصب دستگاه، بررسی کنید که چراغهای ترمز، چراغهای راهنما، برف پاک کنها و سایر موارد موجود در خودرو به طرز صحیح کار کنند.
- اگر فیوز بسوزد، ابتدا باید مطمئن شوید که سیم ها با شاسی در تماس نیستند، سپس فیوز قدیمی را با یک فیوز جدید با مشخصات مشابه، تعویض کنید.

## دستور کارهای اصلی

- کلید را از سوئیچ استارت جدا کرده، سپس ترمینال  $\ominus$  باتری خودرو را قطع کنید.
- سیم ها را به درستی وصل کنید.
- به قسمت اتصال سیم کشی رجوع کنید. (18 ←)
- دستگاه را در خودروی خود نصب کنید.
- به قسمت نصب دستگاه (نصب کردن در داشبورد) رجوع کنید.
- ترمینال  $\ominus$  باتری خودرو را وصل کنید.
- دستگاه را ری ست کنید. (3 ←)

## نصب دستگاه (نصب کردن در داشبورد)

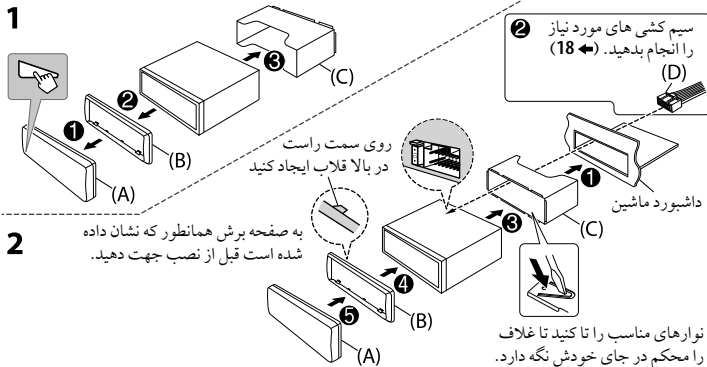

## هنگام نصب بدون استفاده از غلاف نصب

- محل نصب را جدا کرده و صفحه برش را از دستگاه جدا کنید.
- سوراخ های موجود در دستگاه (در هر دو سمت) را با قلاب اتصال ماشین تراز کرده و دستگاه را با کمک پیچ ها (برای خرید موجود است) محکم کنید.

⚠️ فقط از پیچ های مشخص شده استفاده کنید. استفاده از پیچ های اشتباه ممکن است به دستگاه آسیب وارد کند.

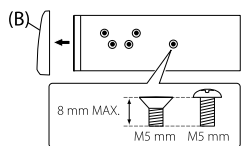

## نحوه جدا کردن دستگاه

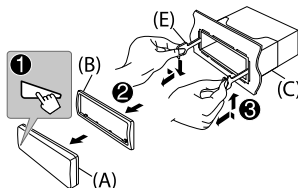

عوارض	نحوه تعمیر	عوارض	نحوه تعمیر	
iPod / USB / CD	نشانیگر "NOT SUPPORT" روی صفحه می آید و از روی تراک پرش می شود.	بررسی کنید که فرمت تراک مورد نظر قابل پخش باشد. (14, 13) (4)		
	"READING" (در حال خواندن) چشمک می زند.	از زیر شاخه ها و پوشه های زیاد استفاده ننمایید. دیسک را دوباره پخش کرده یا دستگاه USB را مجدداً وصل کنید.		
	عبارت "CANNOT PLAY" چشمک می زند و/ یا دستگاه متصل نمی تواند یافت شود.	بررسی کنید که دستگاه متصل با این دستگاه سازگار است یا خیر و مطمئن شوید که دستگاه فرمت این فایل ها را پشتیبانی می کند. (14, 13) (4) دستگاه را مجدداً وصل کنید.		
	iPod / iPhone روشن نمی شود یا کار نمی کند.	اتصال بین این دستگاه و iPhone / iPod را بررسی کنید. با استفاده از هارد ریست iPhone / iPod را جدا کرده و مجدداً تنظیم کنید.		
	کاراکترهای صحیح نمایش داده نشده اند.	این دستگاه فقط می تواند حروف بزرگ الفبا، ارقام و تعداد محدودی از علائم را نشان دهد.		
ANDROID	صدایی در حین پخش به گوش نمی رسد. خروجی فقط از دستگاه اندروید خارج می شود.	دستگاه اندروید را دوباره قطع و دوباره وصل کنید. اگر در حالت [AUDIO MODE] هستید، یک برنامه پخش چند رسانه ای را روی دستگاه اندروید اجرا کرده و فایل را مجدداً پخش کنید. اگر در حالت [AUDIO MODE] هستید، برنامه پخش چند رسانه ای فعلی را مجدداً اجرا کنید، یا از برنامه چند رسانه ای دیگری استفاده نمایید.		
		دستگاه اندروید را راه اندازی مجدد کنید. اگر مشکل حل نشد، دستگاه اندرویدی که متصل کرده اید قادر به ارسال سیگنال های صوتی به دستگاه نیست. (14) (4)		
	پخش در حالت [AUTO MODE] امکان پذیر نیست.	مطمئن شوید که برنامه JVC MUSIC PLAY APP روی دستگاه اندروید شما نصب شده باشد. (5) (4)		
		دستگاه اندروید را دوباره متصل کنید و حالت مناسب برای کنترل را انتخاب نمایید. (6) (4)		
		اگر مشکل حل نشد، دستگاه اندرویدی که متصل کرده اید از حالت [AUTO MODE] پشتیبانی نمی کند. (14) (4)		
	"NO DEVICE" یا "READING" چشمک می زند.	گزینه های برنامه نویسی روی دستگاه اندروید را غیر فعال کنید. دستگاه اندروید را دوباره قطع و دوباره وصل کنید. اگر مشکل حل نشد، دستگاه اندرویدی که متصل کرده اید از حالت [AUTO MODE] پشتیبانی نمی کند. (14) (4)		
	Pandora	پخش صدا قطع و وصل می شود یا صدا پرش دارد.	پخش صدا قطع و وصل می شود یا صدا پرش دارد.	
		"CANNOT PLAY"	بررسی کنید که دستگاه اندروید حاوی فایل های صوتی قابل پخش باشد. دستگاه اندروید را دوباره قطع و دوباره وصل کنید. دستگاه اندروید را راه اندازی مجدد کنید.	
		"ADD ERROR"	ایستگاه جدید با موفقیت ایجاد شد.	
		"CHK DEVICE"	برنامه Pandora را در دستگاه خود بررسی کنید.	
"NO SKIPS"		به محدوده رد شدن رسیده اید.		
"NO STATIONS"		هیچ ایستگاهی پیدا نشد.		
"STATION LMT"		تعداد ایستگاه های ثبت شده به محدوده خود رسیده است. پس از حذف ایستگاه های غیر ضروری از دستگاه خود دوباره امتحان کنید.		
"UPGRADE APP"		بررسی کنید که جدیدترین نسخه برنامه Pandora را در دستگاهتان نصب کرده باشید. ارتباط دارای ثبات نیست.		
"CONNECT ERR"		ثبت «دوست داشتن/ دوست نداشتن» به دلیل اتصال ناکافی به شبکه ناموفق بود.		
"RATING ERR"		ثبت «دوست داشتن/ دوست نداشتن» مجاز نیست.		
"THUMBS N/A"	شما در حال دسترسی از کشوری هستید که Pandora در آن قابل دسترسی نیست.			
"LICENSE ERR"	شما در حال دسترسی از کشوری هستید که Pandora در آن قابل دسترسی نیست.			
اگر هنوز با مشکلاتی رو به رو هستید، دستگاه را مجدداً تنظیم کنید. (3) (4)				

عوارض	نحوه تعمیر
	<ul style="list-style-type: none"> <li>صدایی بگوش نمی رسد.</li> <li>اندازه صدا را بر روی میزان بهینه آن تنظیم نمایید.</li> <li>کابلها و اتصالات را بررسی کنید.</li> </ul>
بی صدا	<p>"MISWIRING CHECK WIRING THEN PWR ON" ظاهر می شود.</p> <p>برق را قطع کنید، سپس اطمینان حاصل نمایید که پایانه های سیم های بلندگو به طور مناسب عایق بندی شده باشند. برق را مجدداً وصل کنید.</p>
	<p>"PROTECTING SEND SERVICE" ظاهر می شود.</p> <p>دستگاه را به نزدیک ترین مرکز خدمات ارسال نمایید.</p>
	<p>منبع را نمی توان انتخاب کرد.</p> <p>حالت [SRC SELECT] را بررسی کنید. (4) ←</p>
بی صدا	<ul style="list-style-type: none"> <li>دریافت موج رادیویی ضعیف است.</li> <li>نویز ثابتی هنگام گوش دادن به رادیو شنیده می شود.</li> </ul>
	<p>دیسک را نمی توان بیرون آورد.</p> <p>برای اینکه با زور دیسک را بیرون بیاورید، می توانید ▲ را فشار دهید و نگه دارید. مراقب باشید دیسک هنگام بیرون آمدن نیفتد.</p>
	<p>"IN DISC" ظاهر می شود.</p> <p>هنگام بیرون آوردن دیسک، مطمئن شوید که چیزی جلوی اسلات دیسک را نگرفته است.</p>
iPod / USB / CD	<p>گزینه های "PLEASE" و "EJECT" به طور متناوب ظاهر می شوند.</p> <p>▲ را فشار داده و سپس دیسک را به طرز صحیح در جای خود قرار دهید.</p>
	<p>ترتیب پخش آهنگ ها آنطور که انتظار می رود، نیست.</p> <p>ترتیب پخش آهنگ ها بر اساس نام فایل (USB) یا ترتیبی که طبق آن فایل ها ضبط شده اند (در دیسک)، مشخص می شوند.</p>
	<p>زمان پخش سپری شده صحیح نیست.</p> <p>این ترتیب به روند ضبط آهنگ ها بستگی دارد.</p>

اطلاعات روی صفحه نمایش را تغییر می دهد  
 هر بار که دکمه  را فشار دهید، اطلاعات مورد نمایش تغییر خواهد کرد.  
 • اگر اطلاعات در دسترس نباشند یا ثبت نشده باشند، عبارت "NO TEXT"، "NO NAME" یا اطلاعات دیگر (مثلاً نام ایستگاه) ظاهر می شود.

AM یا FM	فرکانس ↔ روز/ ساعت (فقط برای ایستگاه های رادیویی FM Radio Data System (سیستم داده های رادیو FM)) نام ایستگاه (PS) ← فرکانس ← نوع برنامه (PTY) ← رادیو متن + ← روز/ ساعت ← (بازگشت به اول)
USB یا CD	(برای CD-DA) مدت زمان پخش ← روز/ ساعت ← نام دیسک ← عنوان تراک ← (بازگشت به اول) (برای فایل های FLAC/WAV/WMA/MP3) مدت زمان پخش ← روز/ ساعت ← عنوان آلبوم/ نام هنرمند ← عنوان تراک ← نام پوشه/ فایل ← (بازگشت به اول)
USB-IPOD یا ANDROID	مدت زمان پخش ← روز/ ساعت ← عنوان آلبوم/ نام هنرمند ← عنوان تراک ← (بازگشت به اول)
PANDORA	نام ایستگاه ← به اشتراک گذاشته شده/ رادیو ← عنوان آلبوم ← نام هنرمند ← عنوان تراک ← مدت زمان پخش ← روز/ ساعت ← (بازگشت به اول)
AUX	↔ روز/ ساعت
BT AUDIO	↔ BT AUDIO / روز/ ساعت

- بخش دوال دیسک: در دیسکهای "DualDisc" طرفی که DVD نیست با استاندارد "Compact Disc Digital Audio" سازگار نمی باشد. بنابراین، استفاده از آن طرف یک دوال دیسک که DVD نیست در این دستگاه توصیه نمی شود.
- فایل های قابل اجرا:
  - پسوند فایل ها: MP3 (.mp3), WMA (.wma)
  - سرعت بیت: MP3: 8 کیلو بیت بر ثانیه — 320 کیلو بیت بر ثانیه
  - WMA: 32 کیلو بیت بر ثانیه — 192 کیلو بیت بر ثانیه
  - فرکانس نمونه گیری:
    - MP3: 48 کیلو هرتز، 44.1 کیلو هرتز، 32 کیلو هرتز، 24 کیلو هرتز، 22.05 کیلو هرتز، 16 کیلو هرتز، 12 کیلو هرتز، 11.025 کیلو هرتز، 8 کیلو هرتز
    - WMA: 8 کیلو هرتز — 48 کیلو هرتز
  - فایل های نرخ بیت متغیر (VBR).
- حداکثر تعداد کاراکترها برای نام فایل / پوشه:
  - به فرمت دیسک مورد نظر بستگی دارد (پسوندها 4 کاراکتر دارند) — <.mp3> یا <.wma>.
  - 1 - ISO 9660 Level 2 و ISO 9660 Level 2: 32 حرف
  - Romeo: 32 حرف
  - Joliet: 32 حرف
  - نام فایل طولانی ویندوز: 32 حرف

### درباره دستگاه های USB

- این دستگاه می تواند فایل های WAV / WMA / MP3 / FLAC ذخیره شده در یک دستگاه ذخیره انبوه اطلاعات USB را پخش نماید.
- از طریق هاب USB نمی توانید یک دستگاه USB را متصل کنید.
- ممکن است اتصال یک کابل با طول بیشتر از 5 متر باعث پخش غیر عادی صدا شود.
- حداکثر تعداد حروف:
  - نام پوشه ها: 64 حرف
  - نام فایلها: 64 حرف
  - برچسب MP3: 64 حرف
  - برچسب WMA: 64 حرف
  - برچسب WAV: 64 حرف
  - برچسب FLAC: 64 حرف
- این دستگاه قادر به شناخت تا 15 000 فایل و 500 پوشه (999 فایل در هر پوشه بدون در نظر گرفتن فایل های پشتیبانی نشده) و 8 سلسله مراتب است.
- این دستگاه نمی تواند دستگاه USB که درجه بندی آن به غیر از 5 ولت و بالاتر از 1 آمپر باشد را تشخیص دهد.

### درباره iPhone / iPod

- Made for iPod touch – (5th generation و 4th, 3rd, 2nd)
- iPod classic –
- iPod nano (7th generation و 6th, 5th, 4th, 3rd)
- iPhone 3G – 6 Plus, 6, 5C, 5S, 5, 4S, 4, 3GS
- نمی توان فایل های ویدئویی را در منوی "Videos" در [HEAD MODE] مرور نمود.
- ممکن است ترتیب آهنگ هایی که در منوی انتخاب این دستگاه نمایش داده می شود، با ترتیب موجود در iPhone / iPod تفاوت داشته باشد.

### درباره دستگاه اندروید

- این دستگاه از سیستم عامل اندروید نسخه 4.1 و بالاتر پشتیبانی می کند.
- برخی دستگاه های اندروید (با نسخه 4.1 و بالاتر) ممکن است به طور کامل از Android Open Accessory نسخه 2.0 پشتیبانی نکنند.
- در صورتی که دستگاه اندروید شما از دستگاه های نوع mass storage (حافظه حجیم) و AOA 2.0 پشتیبانی نکند، این دستگاه همیشه پخش از طریق AOA 2.0 را در اولویت قرار می دهد.

### درباره Pandora

- Pandora فقط در برخی از کشورها قابل استفاده است.
- لطفاً برای اطلاعات بیشتر به آدرس <<http://www.pandora.com/legal>> مراجعه کنید.
- به دلیل اینکه Pandora یک سرویس شخص ثالث است، مشخصات آن بدون اعلام قبلی تغییر می کند. بر همین اساس سازگاری ممکن است به خوبی امکان پذیر نباشد یا برخی و یا تمام سرویس ها غیر قابل دسترسی باشند.
- برخی از عملکردهای Pandora از این دستگاه قابل اجرا نیستند.
- در رابطه با مشکلات ایجاد شده در استفاده از برنامه، لطفاً از طریق ایمیل pandora-support@pandora.com با Pandora تماس بگیرید.

<p><b>BRIGHTNESS</b> دکمه، صفحه نمایش و روشنایی ترمینال ورودی USB را به صورت جداگانه برای روز و شب تنظیم می کند.</p> <p><b>1 NIGHT / DAY :</b> روز یا شب را انتخاب کنید.</p> <p><b>2</b> ناحیه‌ای انتخاب کنید. (12 ◀)</p> <p><b>3</b> سطح روشنایی را تنظیم کنید (00 تا 31). (پیش فرض: DAY : 31 ؛ NIGHT : 15)</p>	
<p><b>*2 SCROLL</b> : اطلاعات موجود روی صفحه نمایش را بصورت نواری نمایش می دهد. ؛</p> <p><b>AUTO</b> : در فواصل 5 ثانیه ای نمایش نواری را تکرار می کند. ؛ <b>OFF</b> : لغو می شود.</p>	
<b>COLOR</b> (برای KD-R571)	
<p><b>PRESET</b> رنگی را برای نور دکمه‌ها انتخاب کنید.</p> <p>• <b>COLOR 01</b> تا <b>COLOR 49</b> یا <b>[COLOR 08]</b></p> <p>• <b>USER :</b> رنگی که برای <b>[DAY COLOR]</b> یا <b>[NIGHT COLOR]</b> ایجاد کرده اید نشان داده می شود.</p> <p>• <b>COLOR FLOW01</b> تا <b>COLOR FLOW03 :</b> رنگ در سرعت های مختلف تغییر می کند.</p>	
<p><b>DAY COLOR</b> رنگ‌های مورد نظر خود را برای نور دکمه‌ها در شب و روز ایجاد کنید.</p> <p><b>1 BLUE / GREEN / RED :</b> یک رنگ اولیه را انتخاب کنید.</p> <p><b>2 00 تا 31 :</b> سطح را انتخاب کنید.</p>	
<p><b>NIGHT COLOR</b> برای تمام رنگ های اصلی مراحل <b>1</b> و <b>2</b> را تکرار کنید.</p> <p>• تنظیمات شما با نام <b>[USER]</b> به رنگ <b>[PRESET]</b> ذخیره می شود.</p>	
<p><b>MENU COLOR</b> <b>ON :</b> وقتی در حالت منو است یا هنگام انتخاب فایل موسیقی از یک پوشه / فهرست، نور دکمه را تغییر می دهد. ؛ <b>OFF :</b> لغو می شود.</p>	

با روشن یا خاموش کردن چراغ جلوی خودرو، **[NIGHT COLOR]** یا **[DAY COLOR]** تغییر می کند.

\*2 بعضی از کاراکترها، یا علائم به درستی بر روی صفحه نمایش داده نخواهند شد (با خالی خواهند بود).

### نگهداری

#### تمیز کردن دستگاه

گرد و خاک روی قاب را با یک دستمال خشک سیلیکونی یا یک پارچه نرم پاک کنید.

#### تمیز کردن رابط

قاب را جدا کرده و با یک گوش پاک کن به آرامی رابط را پاک کنید و مراقب باشید رابط صدمه نبیند.

#### کار با دیسک ها:



رابط (در پشت قاب)

- سمت ضبط شده دیسک را لمس نکنید.
- روی دیسک نوار و موارد دیگر نجسباندید؛ یا از دیسکی که روی آن نوار چسبانده شده است، استفاده نکنید.
- از هیچ وسیله جانبی برای دیسک استفاده نکنید.
- تمیز کردن را از مرکز دیسک شروع کرده و به سمت بیرون حرکت کنید.
- دیسک را با یک پارچه سیلیکونی خشک یا یک پارچه نرم تمیز کنید. از هیچ نوع حلالی استفاده نکنید.
- هنگام بیرون آوردن دیسک از دستگاه، آن را به صورت افقی بیرون بکشید.
- قبل از قرار دادن دیسک، تکه های زبر در قسمت سوراخ مرکزی و لبه دیسک را پاک کنید.

### سایر اطلاعات

همچنین برای موارد زیر به وبسایت [http://www.jvc.net/cs/](http://www.jvc.net/cs/car/) مراجعه کنید:

- آخرین به روزرسانی های میان افزار و فهرست آخرین اقلام سازگار
- برنامه Android™ با نام JVC MUSIC PLAY
- سایر اطلاعات جدید

### درباره دیسک ها و فایل های صوتی

این دستگاه فقط می تواند CD های ذیل را پخش کند:



- این دستگاه قادر به پخش دیسک های چند بخشی می باشد؛ با این حال، بخش هایی که به درستی ضبط نشده اند در حین پخش رد خواهند شد.
- **دیسک هایی که قابل اجرا نیستند:**
  - دیسک هایی که گرد نباشند.
  - دیسک هایی که روی سمت ضبط شده آنها رنگ شده باشد یا دیسک هایی که کثیف باشند.
  - دیسک های **Recordable** (با قابلیت ضبط) / **ReWritable** (با قابلیت ضبط مجدد) که تمام مراحل ضبط فایل ها در آن به طور کامل انجام نشده است.
  - سی دی 8 سانتی متری. تلاش برای جا دادن سی دی با استفاده از آداپتور ممکن است باعث ایجاد خرابی شود.



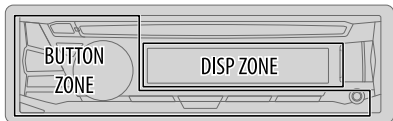

- 1 را فشار داده و نگه دارید.
  - 2 جهت انتخاب یک گزینه (به جدول ذیل رجوع کنید)، دکمه ولوم را بچرخانید، سپس دکمه را فشار دهید.
  - 3 مرحله 2 را تکرار کنید تا اینکه آیتم مورد نظر را انتخاب/فعال نمایید، یا دستورالعمل های مذکور در آیتم انتخابی را دنبال کنید.
  - 4 برای خروج را فشار دهید.
- برای بازگشت به مورد تنظیم قبلی، را فشار دهید.

پیش فرض: XX

DISPLAY	DIMMER
نور صفحه (و دکمه ها) را کاهش می دهد.	نور صفحه (و دکمه ها) را کاهش می دهد.
<b>OFF</b> : کاهنده نور غیر فعال است.	<b>OFF</b> : کاهنده نور غیر فعال است.
<b>ON</b> : کاهنده نور فعال است. روشنایی به تنظیمات [NIGHT] تغییر می کند. (13 ◀)	<b>ON</b> : کاهنده نور فعال است. روشنایی به تنظیمات [NIGHT] تغییر می کند. (13 ◀)
<b>DIMMER TIME</b> : زمان خاموش و روشن شدن کاهنده نور را تنظیم می کند.	<b>DIMMER TIME</b> : زمان خاموش و روشن شدن کاهنده نور را تنظیم می کند.
1 جهت انتخاب زمان [ON]، دکمه ولوم را بچرخانید، سپس دکمه را فشار دهید.	1 جهت انتخاب زمان [ON]، دکمه ولوم را بچرخانید، سپس دکمه را فشار دهید.
2 جهت انتخاب زمان [OFF]، دکمه ولوم را بچرخانید، سپس دکمه را فشار دهید.	2 جهت انتخاب زمان [OFF]، دکمه ولوم را بچرخانید، سپس دکمه را فشار دهید.
(پیش فرض): [ON]: 18:00 یا 6:00 PM	(پیش فرض): [ON]: 18:00 یا 6:00 PM
[OFF]: 6:00 AM یا 6:00	[OFF]: 6:00 AM یا 6:00
<b>AUTO</b> : هنگام خاموش و روشن کردن چراغ های جلوی اتومبیل، کاهنده نور به طور خودکار خاموش و روشن می شود.*1	<b>AUTO</b> : هنگام خاموش و روشن کردن چراغ های جلوی اتومبیل، کاهنده نور به طور خودکار خاموش و روشن می شود.*1

\*1 شما به سیم اتصال کنترل روشنایی نیاز دارید. (18 ◀)

(برای KD-R471 / KD-R476 / KD-R571)

سیگنال صوتی از طریق پايانه لاین خروجی (lineout)	تنظیم روی [SPK/PRE OUT]
SW/REAR	REAR/REAR
خروجی بلندگوهای عقب	REAR/SUB.W
خروجی ساب ووفر	SUB.W/SUB.W

## اتصال از طریق سیم های بلندگو

برای اتصالاتی که بدون استفاده از آمپلی فایر خارجی می باشد. با این حال، با این تنظیمات نیز می توانید از خروجی ساب ووفر لذت ببرید. (18 ◀)

تنظیم روی [SPK/PRE OUT]	سیگنال صوتی از طریق سیم بلندگوی عقب
REAR/REAR	L (چپ) / R (راست)
REAR/SUB.W	خروجی بلندگوهای عقب
SUB.W/SUB.W	خروجی ساب ووفر

اگر [SUB.W/SUB.W] انتخاب شده باشد:

- [HIGH 120HZ] در [SUB.W LPF] انتخاب می شود و [THROUGH] امکان پذیر نیست.
- [RO1] در [FADER] انتخاب می شود و بازه قابل انتخاب بین [R06] تا [00] می باشد

AUDIO	
<b>BASS BOOST</b>	<b>01+ — 05+ (+01):</b> سطح تقویت صدای باس مورد دلخواه شما را انتخاب می کند. ؛ <b>OFF:</b> لغو می شود.
<b>LOUD</b>	<b>01 / 02:</b> با تقویت فرکانس های ضعیف یا قوی، صدایی با کیفیت عالی در سطح ملایم تولید می کند. ؛ <b>OFF:</b> لغو می شود.
<b>SUB.W LEVEL *4</b>	<b>SPK-OUT*5</b> <b>00 تا 06 (+03):</b> میزان خروجی ساب ووفری که از طریق سیم بلندگو متصل شده است را تنظیم می کند. (◀ 18)
<b>SUB.W *6</b>	<b>PRE-OUT*6</b> <b>08- تا 08+ (00):</b> میزان خروجی ساب ووفری که از طریق یک آمپلی فایر به پایانه های خروجی (SW/REAR) متصل شده است را تنظیم می کند. (◀ 18)
<b>SUB.W *6</b>	<b>OFF / ON:</b> خروجی ساب ووفر را روشن یا خاموش می کند.
<b>SUB.W LPF *4</b>	<b>THROUGH:</b> همهی سینکالها از طریق ساب ووفر ارسال می شوند. ؛ <b>HIGH 120HZ / MID 85HZ / LOW 55HZ:</b> سینکال های صوتی با فرکانس های کمتر از 55 هرتز / 85 هرتز / 120 هرتز به ساب ووفر فرستاده می شوند.
<b>SUB.W PHASE *4</b>	<b>REVERSE (180°) / NORMAL (0°):</b> مرحله خروجی سابووفر را انتخاب می کند تا همگام با خروجی بلندگو باشد و بهترین عملکرد ارائه شود. (فقط زمانی قابل انتخاب است که تنظیمی بجز [THROUGH] برای [SUB.W LPF] انتخاب شده باشد.)
<b>FADER</b>	<b>R06 — F06 (00):</b> بالانس خروجی بلندگوی جلویی و پشتی را تنظیم کنید.
<b>BALANCE *7</b>	<b>L06 — R06 (00):</b> بالانس خروجی بلندگوی چپ و راست را تنظیم کنید.
<b>VOL ADJUST</b>	<b>15 — 06 (+00):</b> سطح اولیه صدای هر منبع (در مقایسه با سطح ولوم FM) را از پیش تنظیم می کند. قبل از تنظیم، منبع که می خواهید تنظیم کنید را انتخاب نمایید. (در صورت انتخاب FM، گزینه "VOL ADJ FIX" ظاهر می شود.)
<b>AMP GAIN</b>	<b>LOW POWER:</b> حداکثر میزان ولوم صدا را به 25 محدود می کند. (اگر حداکثر توان هر یک از بلندگوها کمتر از 50 وات است، برای جلوگیری از آسیب دیدن بلندگوها این گزینه را انتخاب کنید). ؛ <b>HIGH POWER:</b> حداکثر میزان ولوم صدا 35 است.

<b>D.T.EXP</b>	<b>ON:</b> با جبران مؤلفه های فرکانس بالا و بازیابی زمان اوج فرم موجی شکل که در فشرده سازی داده های صدا از بین رفته اند، صداهایی واقعی را ایجاد می کند. ؛ <b>OFF:</b> لغو می شود.
<b>TEL MUTING *8</b>	<b>ON:</b> هنگام استفاده از تلفن همراه صداها را قطع می کند (از طریق KS-BTA100 وصل نشده باشد). ؛ <b>OFF:</b> لغو می شود.
<b>SPK/PRE OUT</b>	بسته به نوع اتصال بلندگوها، تنظیمات مناسب را انجام دهید تا خروجی مطلوبی دریافت کنید. (◀ تنظیمات خروجی بلندگوها)
<b>*4</b>	فقط وقتی [SUB.W] بر روی [ON] تنظیم شده باشد، نمایش داده می شود.
<b>*5</b>	فقط وقتی [SPK/PRE OUT] بر روی [SUB.W/SUB.W] تنظیم شده باشد نمایش داده می شود.
<b>*6</b>	فقط وقتی [SPK/PRE OUT] بر روی [REAR/SUB.W] یا [SUB.W/SUB.W] تنظیم شده باشد نمایش داده می شود.
<b>*7</b>	تنظیم نمی تواند بر روی ساب ووفر اثر بگذارد.
<b>*8</b>	اگر در [BT ADAPTER] گزینه [AUX] برای [SRC SELECT] انتخاب شده باشد، کار نخواهد کرد. (◀ 4)

## تنظیمات خروجی بلندگوها

با توجه به نوع اتصال بلندگوها، تنظیمات خروجی را برای بلندگوها [SPK/PRE OUT] انتخاب کنید.

## اتصال از طریق پایانه های خروجی

برای اتصالاتی که از طریق آمپلی فایر خارجی می باشد. (◀ 18)

(برای KD-R671)

تنظیم روی [SPK/PRE OUT]		سینکال صوتی از طریق پایانه لاین خروجی (lineout)	
	REAR/REAR	FRONT	SW/REAR
	خروجی بلندگوهای جلو	خروجی بلندگوهای عقب	
	خروجی بلندگوهای جلو	خروجی ساب ووفر	
	خروجی بلندگوهای جلو	خروجی ساب ووفر	

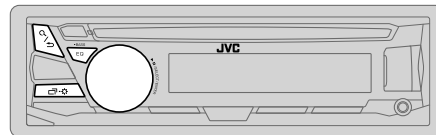

پیش فرض: XX

## EQ SETTING

## EQ PRESET

یک اکولایزر پیش تنظیم متناسب با ژانر موسیقی را انتخاب می کند. (برای استفاده از تنظیماتی که در [EASY EQ] انجام داده اید، [USER] را انتخاب کنید.)  
/ TALK / R&B / POP / JAZZ / HIP HOP / HARD ROCK / FLAT (پیش فرض) /  
DANCE / CLASSICAL / BASS BOOST / VOCAL BOOST / USER

## EASY EQ

تنظیمات صدای خود را تنظیم کنید. این تنظیمات روی [USER] ذخیره شده است.  
SUB.W SP\*1\*2 : 00 تا +06 (پیش فرض: 03)  
SUB.W\*1\*3 : -08 تا +08 : 00  
BASS LVL : -06 تا +06 : 00  
MID LVL : -06 تا +06 : 00  
TRE LVL : -06 تا +06 : (00)

## PRO EQ

1 TREBLE / MIDDLE / BASS : یک صدا را انتخاب کنید.  
2 قسمت های مربوط به صدای انتخاب شده را تنظیم کنید.  
BASS فرکانس: 200 HZ / 100 / 80 / 60 (پیش فرض: 80 HZ)  
سطح: -06 تا +06 : 00  
Q: Q2.0 / Q1.5 / Q1.25 / Q1.0 (Q1.0)  
MIDDLE فرکانس: 2.5 KHZ / 1.5 / 1.0 / 0.5 (پیش فرض: 1.0 KHZ)  
سطح: -06 تا +06 : 00  
Q: Q1.25 / Q1.0 / Q0.75 (Q1.25)  
TREBLE فرکانس: 17.5 KHZ / 15.0 / 12.5 / 10.0 (پیش فرض: 10.0 KHZ)  
سطح: -06 تا +06 : 00  
Q: Q FIX (Q FIX)

\*1 فقط وقتی [SUB.W] بر روی [ON] تنظیم شده باشد، نمایش داده می شود. (11 ◀)

\*2 فقط وقتی [SPK/PRE OUT] بر روی [SUB.W/SUB.W] تنظیم شده باشد نمایش داده می شود. (11 ◀)

\*3 فقط وقتی [SPK/PRE OUT] بر روی [REAR/SUB.W] یا [SUB.W/SUB.W] تنظیم شده باشد نمایش داده می شود. (11 ◀)

انتخاب اکولایزر از پیش تنظیم شده

EQ-BASS را بطور مکرر فشار دهید.

(یا)

EQ-BASS را فشار دهید، سپس دکمه ولوم را برای 5 ثانیه بچرخانید.

اکولایزر از پیش تعیین شده: FLAT (پیش فرض)، R&B, POP, JAZZ, HIP HOP, HARD ROCK, DANCE, CLASSICAL, BASS BOOST, VOCAL BOOST, USER, TALK

## ذخیره تنظیمات صدا

- 1 برای ورود به تنظیمات EASY EQ (اکولایزر آسان)، EQ-BASS را فشار بدهید و نگاه دارید.
- 2 جهت انتخاب یک گزینه، دکمه ولوم را بچرخانید، سپس دکمه را فشار دهید.  
برای تنظیمات به قسمت [EASY EQ] بروید؛ نتایج در قسمت [USER] ذخیره می شود.
- برای بازگشت به مورد تنظیم قبلی، Q / S و EQ-BASS را فشار دهید.
- برای خروج، EQ-BASS را فشار دهید.

## سایر تنظیمات

- 1 EQ-BASS را فشار داده و نگاه دارید.
- 2 جهت انتخاب یک گزینه (به جدول ذیل رجوع کنید)، دکمه ولوم را بچرخانید، سپس دکمه را فشار دهید.
- 3 مرحله 2 را تکرار کنید تا اینکه آیتم مورد نظر را انتخاب/فعال نمایید، یا دستورالعمل های مذکور در آیتم انتخابی را دنبال کنید.
- 4 برای خروج EQ-BASS را فشار دهید.  
برای بازگشت به مورد تنظیم قبلی، Q / S را فشار دهید.

آماده سازی ها:

جدیدترین نسخه برنامه Pandora را در دستگاه خود نصب کنید (iPhone / iPod touch) سپس یک حساب را ایجاد کرده و به Pandora وارد شوید.

- برای [PANDORA] در [SRC SELECT] گزینه [ON] را انتخاب کنید. (4 ←)

## شروع به گوش کردن کنید

- 1 برنامه Pandora را در دستگاه خود باز کنید.
- 2 دستگاه خود را به ترمینال ورودی USB متصل کنید.

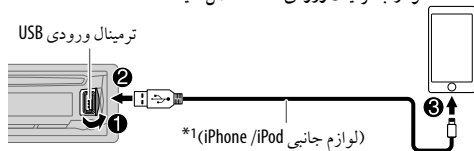

منبع به PANDORA تغییر حالت می دهد و پخش شروع می شود.

## ایجاد و ذخیره یک ایستگاه جدید

- 1 **Q/↵** را فشار دهید.
  - 2 جهت انتخاب [NEW STATION]، دکمه ولوم را بچرخانید، سپس دکمه را فشار دهید.
  - 3 پیچ تنظیم صدا را بچرخانید تا [FROM TRACK] یا [FROM ARTIST] انتخاب شود و سپس پیچ را فشار دهید.
- یک ایستگاه جدید بر اساس آهنگ یا هنرمند فعلی ایجاد می شود.
- 4 برای ذخیره سازی، دکمه های عددی **3، 4، 5** یا **6** را فشار دهید و نگه دارید.
- جهت انتخاب ایستگاه های ذخیره شده، دکمه های عددی **3، 4، 5** یا **6** را فشار دهید.

## یک ایستگاه ثبت شده را جستجو کنید

- 1 **Q/↵** را فشار دهید.
- 2 جهت انتخاب یک گزینه، دکمه ولوم را بچرخانید، سپس دکمه را فشار دهید. [BY DATE]: با توجه به تاریخ ثبت شده.  
[A-Z]: ترتیب الفبایی.
- 3 جهت انتخاب ایستگاه مورد نظر، دکمه ولوم را بچرخانید، سپس دکمه را فشار دهید. برای لغو کردن، **Q/↵** را فشار دهید و نگهدارید.

## ذخیره اطلاعات آهنگ فعلی به عنوان محل باب

پیچ تنظیم صدا را فشار دهید و نگهدارید.  
عبارت "BOOKMARKED" نمایش داده می شود و اطلاعات در دستگاه شما ذخیره می شود.  
محل باب در حساب Pandora شما موجود است اما در این دستگاه قابل دسترسی نیست.

به	روی صفحه جلویی	روی کنترل از راه دور
پخش / مکث	دکمه ولوم را فشار دهید.	را فشار دهید.
رد شدن از تراک	<b>▶▶</b> را فشار دهید.	<b>▶</b> را فشار دهید.
دوست داشتن یا دوست نداشتن*2	<b>▲/▼</b> 2 را فشار دهید.	<b>▲/▼</b> 3 را فشار دهید.

\*1 وقتی از دستگاه استفاده نمی کنید، کابل را داخل خودرو رها نکنید.

\*2 اگر علامت انگشت رو به پایین (دوست نداشتن) را انتخاب کنید از تراک فعلی رد می شوید.



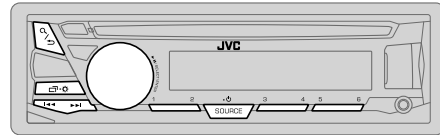

هنگام دریافت سیگنال پخش استریو FM برخوردار از قدرت سیگنال کافی، "ST" چشمک می زند.

جستجوی یک ایستگاه رادیویی

- 1 برای انتخاب FM یا AM یا SW1 یا SW2، SOURCE- ( ) را چندبار فشار دهید.
- 2 برای جستجوی خودکار ایستگاه به صورت خودکار جستجو شود. (یا)  $\blacktriangleleft / \blacktriangleright$  را فشار دهید (یا  $\blacktriangleleft / \blacktriangleright$ ) را در RM-RK52 فشار دهید تا یک ایستگاه به صورت خودکار جستجو شود. چشمک بزند و سپس مکرراً فشار دهید تا یک ایستگاه به صورت دستی جستجو شود.

تنظیمات حافظه

شما می توانید حداکثر 18 ایستگاه FM و 6 ایستگاه AM / SW1 / SW2 را ذخیره کنید.

ذخیره ایستگاه رادیویی

در زمان گوش کردن به يك ایستگاه...

یکی از دکمه های شماره دار (1 تا 6) را فشار دهید و نگه دارید.

- 1 دکمه ولوم را فشار دهید و آنددر نگه دارید تا "PRESET MODE" (حالت از پیش تنظیم شده) چشمک بزند.
- 2 برای انتخاب یک شماره از پیش تنظیم شده، دکمه ولوم را بچرخانید، سپس دکمه را فشار دهید. شماره از پیش تنظیم شده چشمک می زند و عبارت "MEMORY" (حافظه) ظاهر می شود.

یک ایستگاه ذخیره شده را انتخاب کنید

یکی از دکمه های شماره دار (1 تا 6) را فشار دهید.

(یا)

- 1  $\blacktriangleleft / \blacktriangleright$  را فشار دهید.
- 2 برای انتخاب یک شماره از پیش تعیین شده، دکمه ولوم را بچرخانید، سپس جهت تأیید دکمه را فشار دهید.

سایر تنظیمات

- 1  $\text{FM} \cdot \text{ST}$  را فشار داده و نگه دارید.
  - 2 جهت انتخاب [TUNER]، دکمه ولوم را بچرخانید، سپس دکمه را فشار دهید.
  - 3 جهت انتخاب یک گزینه (به جدول ذیل رجوع کنید)، دکمه ولوم را بچرخانید، سپس دکمه را فشار دهید.
  - 4 مرحله 3 را تکرار کنید تا اینکه آیتم مورد نظر را انتخاب/ فعال نمایید، یا دستورالعمل های مذکور در آیتم انتخابی را دنبال کنید.
  - 5 برای خروج  $\text{FM} \cdot \text{ST}$  را فشار دهید.
- برای بازگشت به مورد تنظیم قبلی،  $\blacktriangleleft / \blacktriangleright$  را فشار دهید.

پیش فرض: XX

RADIO TIMER

بدون در نظر گرفتن منبع فعلی، در یک زمان مشخص رادیو را روشن می کند.

1 تایمر را انتخاب کنید. OFF / WEEKLY / DAILY / ONCE: تعداد دفعات روشن شدن

2 AM / FM / SW1 / SW2: باند AM، FM، SW1 یا SW2 را انتخاب کنید.

3 01 تا 18 (برای امواج FM) / 01 تا 06 (برای امواج AM) / SW1 / SW2: ایستگاه از پیش تنظیم شده را انتخاب کنید.

4 روز\*1 و ساعت فعال سازی را تنظیم کنید. هنگام اتمام کار، علامت "⊙" روشن می شود.

در موارد ذیل Radio Timer (تایمر رادیو) فعال نخواهد شد.

- وقتی دستگاه خاموش است.
- وقتی بعد از انتخاب تایمر رادیو برای موج AM / SW1 / SW2، گزینه [OFF] برای موج [AM / SW1 / SW2] در [SRC SELECT] انتخاب شده باشد. (4 ◀)

SSM 06-01 / SSM 12-07 / SSM 18-13: حداکثر 18

ایستگاه رادیویی را به طور خودکار در موج FM از پیش تنظیم می کند. وقتی 6 ایستگاه رادیویی اول ذخیره شوند، علامت "SSM" دیگر چشمک نخواهد زد. برای ذخیره 12 ایستگاه دیگر 12-07 / SSM 18-13 را انتخاب کنید.

\*1 فقط در صورتی که در گام اول [ONCE] یا [WEEKLY] انتخاب شده باشند قابل انتخاب است.

انتخاب حالت کنترل

- هنگام باز بودن منبع **USB MODE**، **USB-IPOD** را چندبار فشار دهید.
- HEAD MODE**: کنترل iPod از روی این دستگاه.
- IPHONE MODE**: کنترل iPod با استفاده از خود iPod. با این حال، همچنان می توانید از روی دستگاه عملیات پخش/ مکث یا پرش را از روی دستگاه انجام دهید.

- هنگام باز بودن منبع **USB MODE**، **ANDROID** را چندبار فشار دهید.
- AUTO MODE**: کنترل دستگاه اندروید از روی این دستگاه با داشتن برنامه **JVC MUSIC PLAY**.
- AUDIO MODE**: کنترل دستگاه اندروید با استفاده از خود دستگاه اندروید از طریق سایر برنامه های پخش کننده چندرسانه ای نصب شده روی دستگاه اندروید. با این حال، همچنان می توانید از روی دستگاه عملیات پخش/ مکث یا پرش را از روی دستگاه انجام دهید.

انتخاب درایو موسیقی

- USB MODE** را بطور مکرر فشار دهید.
- آهنگ های ذخیره شده روی درایو زیر پخش خواهد شد.
- حافظه داخلی یا خارجی انتخاب شده از یک گوشی هوشمند (نوع **Mass Storage**).
  - درایو انتخاب شده از یک دستگاه چند درایوی.

سرعت پخش دفترچه صوتی را تغییر دهید

(برای KD-R671)

در هنگام گوش کردن به iPod و در حالی که **[HEAD MODE]** انتخاب شده است...

- 1 را فشار داده و نگه دارید.
  - 2 جهت انتخاب **[IPOD]**، دکمه ولوم را بچرخانید، سپس دکمه را فشار دهید.
  - 3 جهت انتخاب **[AUDIOBOOKS]**، دکمه ولوم را فشار دهید.
  - 4 جهت انتخاب یک گزینه، دکمه ولوم را بچرخانید، سپس دکمه را فشار دهید.
- 2x SPEED / 1x SPEED / 0.5x SPEED**: سرعت پخش دلخواه را برای فایل صوتی دفترچه های صوتی در **iPod/iPhone** خود انتخاب کنید.
- (پیش فرض: به تنظیمات **iPod/iPhone** شما بستگی دارد.)
- 5 برای خروج را فشار دهید.
- برای بازگشت به مورد تنظیم قبلی، **Q/⏮** را فشار دهید.

انتخاب یک فایل از پوشه/ لیست

- 1 **Q/⏮** را فشار دهید.
- 2 جهت انتخاب یک پوشه/ لیست، دکمه ولوم را بچرخانید، سپس دکمه را فشار دهید.
- 3 جهت انتخاب یک فایل، دکمه ولوم را بچرخانید، سپس دکمه را فشار دهید.

جستجوی سریع

اگر تعداد فایل های شما بسیار زیاد است، می توانید در بین آنها به سرعت جستجو کنید. برای جستجوی سریع در فهرست، دکمه ولوم را سریع بچرخانید.  
- برای iPod قابل استفاده نیست.

جستجو بر اساس الفبا (فقط برای iPod قابل انجام است):

می توانید جستجو را بر اساس حرف اول فایل نیز انجام دهید.  
برای انتخاب نویسه مورد نظر **(A تا Z یا 0 تا 9 / OTHERS)**، **1 ▼ / 2 ▲** را فشار دهید یا دکمه ولوم را سریع بچرخانید.

- اگر اولین نویسه مورد نظرتان **A تا Z یا 0 تا 9** نیست، "OTHERS" را انتخاب کنید.

- برای بازگشت به مورد تنظیم قبلی، **Q/⏮** را فشار دهید.
- برای لغو کردن، **Q/⏮** را فشار دهید و نگهدارید.
- برای دستگاه iPod فقط زمانی قابل اجرا است که **[HEAD MODE]** انتخاب شده باشد.
- برای دستگاه ANDROID فقط زمانی قابل اجرا است که **[AUTO MODE]** انتخاب شده باشد.

منبع قابل انتخاب:

**KD-R671**

ANDROID /USB-IPOD /USB /CD

**KD-R471 / KD-R476 / KD-R571**

ANDROID /USB /CD

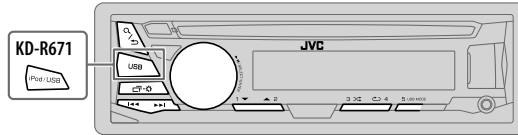

برای انتخاب منبع USB / iPod یا ANDROID /USB-IPOD /USB به صورت مستقیم،  
را فشار دهید.

## شروع پخش

منبع به صورت خودکار تغییر می کند و پخش شروع می شود.



## ترمیнал ورودی USB

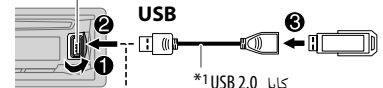

(برای خرید موجود است)

## iPhone/iPod



## ANDROID\*2

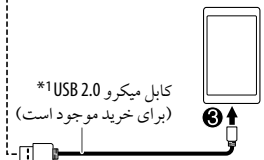

به	روی صفحه جلویی	روی کنترل از راه دور
به عقب / جلو بردن سریع*3	▶▶▶ / ◀◀◀ را فشار داده و نگه دارید.	▶/◀ را فشار داده و نگه دارید.
انتخاب یک تراک/فایل	▶▶▶ / ◀◀◀ را فشار دهید.	▶/◀ را فشار دهید.
یک پوشه انتخاب کنید*4	▼ 1 / ▲ 2 را فشار دهید.	▲/▼ را فشار دهید.
تکرار پخش*5	↺ 4 را بطور مکرر فشار دهید.	
	CD صوتی : ALL RPT / TRACK RPT	
	FLAC /WAV /WMA /MP3 فایل : ALL RPT / FOLDER RPT / TRACK RPT	
	ANDROID یا iPod : RPT OFF / ALL RPT / ONE RPT	
پخش تصادفی*5	↻ 3 را بطور مکرر فشار دهید.	
	RND OFF / ALL RND	
	CD صوتی : RND OFF / ALL RND	
	FLAC /WAV /WMA /MP3 فایل : RND OFF / ALL RND / FOLDER RND	
	ANDROID یا iPod : RND OFF / ALL RND / SONG RND	

\*1 وقتی از دستگاه استفاده نمی کنید، کابل را داخل خودرو رها نکنید.

\*2 هنگامی که دستگاه اندرویدی را متصل کنید، پیام "Press [VIEW] to install JVC MUSIC PLAY APP" نمایش داده می شود. برای نصب برنامه، دستورالعمل ها را دنبال کنید. همچنین می توانید قبل از متصل کردن دستگاه، آخرین نسخه برنامه JVC MUSIC PLAY را روی دستگاه اندروید خود نصب کنید. (13 ◀)

\*3 برای ANDROID: فقط زمانی قابل استفاده است که [AUTO MODE] انتخاب شده باشد. (6 ◀)

\*4 برای سی دی: فقط برای فایل های WMA /MP3. این مورد برای ANDROID /iPod کار نمی کند.

\*5 برای ANDROID /iPod: فقط زمانی قابل استفاده است که [AUTO MODE] / [HEAD MODE] انتخاب شده باشد. (6 ◀)



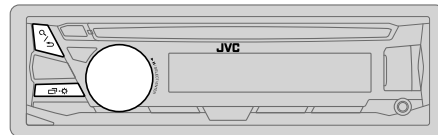

## 3 تنظیمات اولیه

- 1 **🔊** را فشار داده و نگه دارید.
  - 2 جهت انتخاب یک گزینه (به جدول ذیل رجوع کنید)، دکمه ولوم را بچرخانید، سپس دکمه را فشار دهید.
  - 3 مرحله 2 را تکرار کنید تا زمانی که مورد دلخواه انتخاب شده یا فعال شده باشد.
  - 4 برای خروج **🔊** را فشار دهید.
- برای بازگشت به مورد تنظیم قبلی، **🔊/🔊** را فشار دهید.

پیش فرض: **XX**

SETTINGS	
<b>BEEP</b>	<b>ON</b> : صدای لمس کلید را فعال می کند. ؛ <b>OFF</b> : غیر فعال می کند.
SRC SELECT	
<b>AM*</b>	<b>ON</b> : AM را در انتخاب منبع فعال می کند. ؛ <b>OFF</b> : غیر فعال می کند.
<b>SW1*</b>	<b>ON</b> : SW1 را در انتخاب منبع فعال می کند. ؛ <b>OFF</b> : غیر فعال می کند.
<b>SW2*</b>	<b>ON</b> : SW2 را در انتخاب منبع فعال می کند. ؛ <b>OFF</b> : غیر فعال می کند.
<b>PANDORA*</b>	<b>ON (KD-R671)</b> : PANDORA را در انتخاب منبع فعال می کند. ؛ <b>OFF</b> : غیر فعال می کند.
<b>AUX*</b>	<b>BT ADAPTER</b> : هنگامی که آداپتور KS-BTA100 Bluetooth به فیش AUX متصل است این گزینه را انتخاب می کند. (🔊 8) ؛ <b>ON</b> : AUX را در انتخاب منبع فعال می کند. ؛ <b>OFF</b> : غیر فعال می کند.
F/W UPDATE	
SYSTEM	
<b>F/W xxxx</b>	<b>YES</b> : ارتقای میان افزار را شروع می کند. ؛ <b>NO</b> : لغو می کند (ارتقا فعال نیست). برای اطلاع از جزئیات درباره به روز رسانی میان افزار، مراجعه کنید به: <a href="http://www.jvc.net/cs/car/">http://www.jvc.net/cs/car/</a> .
CLOCK	
<b>CLOCK SYNC</b>	<b>AUTO</b> : ساعت به طور خودکار با استفاده از داده های ساعت (CT) در سیگنال FM Radio Data System (سیستم داده های رادیو FM) تنظیم می شود. ؛ <b>OFF</b> : لغو می شود.
<b>CLOCK DISP</b>	<b>ON</b> : حتی زمانیکه دستگاه خاموش است، ساعت نمایش داده می شود. ؛ <b>OFF</b> : لغو می شود.
<b>ENGLISH</b>	زبان نمایش را برای منوی و اطلاعات موسیقی را در صورت وجود انتخاب کنید.
<b>ESPANOL</b>	زبان <b>ENGLISH</b> به طور پیش فرض انتخاب شده است.

\* در صورت انتخاب منبع مربوطه، روی صفحه نمایش نشان داده نخواهد شد.

## 1

### لغو طرح نمایش

هنگامی که دستگاه را روشن می کنید (یا پس از بازنشانی دستگاه)، صفحه این موارد را نشان می دهد: **"CANCEL DEMO"** ◀ **"PRESS"** ◀ **"VOLUME KNOB"**

- 1 دکمه ولوم را فشار دهید.
- 2 [YES] برای تنظیم اولیه انتخاب می شود.
- 3 مجدداً پیچ میزان صدا را فشار دهید.
- 4 "DEMO OFF" ظاهر می شود.

## 2

### تنظیم کردن ساعت

- 1 **🔊** را فشار داده و نگه دارید.
  - 2 جهت انتخاب [CLOCK]، دکمه ولوم را بچرخانید، سپس دکمه را فشار دهید.
  - 3 جهت انتخاب [CLOCK SET]، دکمه ولوم را بچرخانید، سپس دکمه را فشار دهید.
  - 4 پیچ میزان صدا را بچرخانید تا تنظیمات انجام شوند و سپس پیچ را فشار دهید.  
روز ◀ ساعت ◀ دقیقه
  - 5 جهت انتخاب [24H/12H]، دکمه ولوم را بچرخانید، سپس دکمه را فشار دهید.
  - 6 برای انتخاب [12 HOUR] یا [24 HOUR]، دکمه ولوم را بچرخانید، سپس دکمه را فشار دهید.
  - 7 برای خروج **🔊** را فشار دهید.
- برای بازگشت به مورد تنظیم قبلی، **🔊/🔊** را فشار دهید.

## کنترل از راه دور (RM-RK52)

سنسور از راه دور (در برابر نور خورشید قرار ندهید).

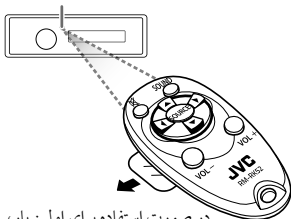

در صورت استفاده برای اولین بار، ورق عایق را بیرون بیاورید.

## نحوه تعویض باتری

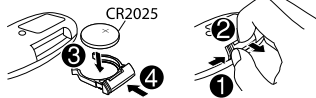

## اتصال

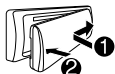

## جداسازی

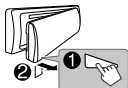

## نحوه تنظیم مجدد

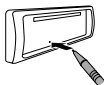

تنظیمات فعلی شما پاک خواهد شد، به جز ایستگاه‌های ذخیره شده رادیو.

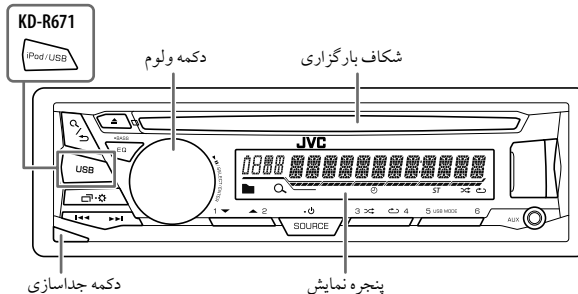

## روی کنترل از راه دور

(در دسترس نیست)

**VOL +** یا **VOL -** را فشار دهید.

- ~~را فشار دهید تا پخش صدا قطع شود یا مکث کند.~~
- جهت لغو، دوباره این دکمه را فشار دهید.

**SOURCE** را بطور مکرر فشار دهید.

(در دسترس نیست)

## روی صفحه جلویی

به دستگاه را روشن کنید

- **SOURCE** را فشار دهید.
- آنتنر نگه دارید تا دستگاه خاموش شود.

میزان صدا را تنظیم کنید

دکمه ولوم را بچرخانید.

- دکمه ولوم را فشار دهید تا پخش صدا قطع شود یا مکث کند.
- جهت لغو، دوباره این دکمه را فشار دهید.

یک منبع را انتخاب کنید

- **SOURCE** را بطور مکرر فشار دهید.
- **SOURCE** را فشار دهید، سپس دکمه ولوم را برای 2 ثانیه بچرخانید.

اطلاعات روی صفحه نمایش را را بطور مکرر فشار دهید. (15)

تغییر می دهد

2	قبل از استفاده
3	نکات اولیه
4	شروع بکار
1	لغو طرح نمایش
2	تنظیم کردن ساعت
3	تنظیمات اولیه
5	ANDROID / iPod / USB / CD
7	رادیو
8	AUX
9	Pandora® (برای KD-R671)
10	تنظیمات صدا
12	تنظیمات نمایش
13	منابع نگهداری سایر اطلاعات
15	عیب یابی
17	نصب / اتصال
19	توضیحات

## مهم

- برای اطمینان از استفاده صحیح، لطفاً این دفترچه راهنما را قبل از استفاده از این محصول مطالعه کنید. مطالعه و رعایت «اخطار»ها و «احتیاط»های مندرج در این دفترچه از اهمیت خاصی برخوردار است.
- لطفاً این دفترچه راهنما را برای مراجعه به آن در آینده در محلی امن و قابل دسترس قرار دهید.

## ⚠️ اخطار

از استفاده از عملکردهایی که باعث کاهش توجه شما در حین رانندگی می شود و ایمنی شما را به خطر می اندازد، خودداری کنید.

## ⚠️ احتیاط

### تنظیم ولوم:

- برای جلوگیری از بروز تصادفات، ولوم را طوری تنظیم کنید که بتوانید صدای خارج از اتومبیل را بشنوید.
- قبل از پخش این منابع دیجیتال، ولوم را کم کنید تا بدلیل افزایش ناگهانی سطح خروجی، بلندگوها صدمه نبینند.
- عمومی:
- اگر احتمال دارد استفاده از دستگاه خارجی برای ایمنی شما در حین رانندگی خطر داشته باشد، از آن استفاده نکنید.
- مطمئن شوید از همه اطلاعات مهم قابل پشتیبانی تهیه کرده اید. ما هیچ مسئولیتی در قبال پاک شدن هر گونه داده ضبط شده نخواهیم داشت.
- برای جلوگیری از ایجاد اتصال کوتاه، هرگز اشیا فلزی (از قبیل سکه یا ابزار فلزی) را در داخل دستگاه قرار ندهید.
- اگر بدلیل وجود رطوبت روی لنزهای لیزری، خطا در دیسک رخ بدهد، باید دیسک را بیرون بیاورید و منتظر بمانید تا رطوبت خشک شود.
- کنترل از راه دور (RM-RK52):
- کنترل از راه دور را در مکان های گرم از قبیل داشبورد قرار ندهید.
- در صورتی که باتری لیتیوم به طرز اشتباه تعویض شود، خطر انفجار وجود خواهد داشت. فقط با نوع مشابه یا معادل تعویض شود.
- بسته باتری یا باتری ها نباید در معرض گرمای بیش از حد نظیر نور خورشید، آتش یا مانند آن قرار گیرند.
- باتری را از دسترس کودکان دور نگهدارید و هنگامی که از آن استفاده نمی کنید درون بسته بندی اصلی خود نگهداری کنید. باتری ها را فوراً به دور بیاورید. در صورت بلعیدن باتری، فوراً با یک پزشک تماس بگیرید.

## چطور این دفترچه راهنما را باید خواند

- عملکردها به طور عمده با استفاده از دکمه ها در صفحه جلویی KD-R571 توضیح داده شده است.
- علائم انگلیسی به منظور توضیح بکار رفته اند. می توانید زبان نمایش را از منوی انتخاب کنید. (4) (X)
- [XX] گزینه های انتخاب شده را نشان می دهد.
- (X) نشان دهنده مرجع هایی است که در صفحه عنوان شده قابل دسترسی هستند.



- Microsoft and Windows Media are either registered trademarks or trademarks of Microsoft Corporation in the United States and/or other countries.
- “Made for iPod,” and “Made for iPhone” mean that an electronic accessory has been designed to connect specifically to iPod, or iPhone, respectively, and has been certified by the developer to meet Apple performance standards. Apple is not responsible for the operation of this device or its compliance with safety and regulatory standards. Please note that the use of this accessory with iPod or iPhone may affect wireless performance.
- iPhone, iPod, iPod classic, iPod nano, and iPod touch are trademarks of Apple Inc., registered in the U.S. and other countries.
- Lightning is a trademark of Apple Inc.
- Pandora, the Pandora logo, and the Pandora trade dress are trademarks or registered trademarks of Pandora Media, Inc., used with permission.
- Android is trademark of Google Inc.

#### libFLAC

Copyright (C) 2000,2001,2002,2003,2004,2005,2006,2007,2008,2009 Josh Coalson

Redistribution and use in source and binary forms, with or without modification, are permitted provided that the following conditions are met:

- Redistributions of source code must retain the above copyright notice, this list of conditions and the following disclaimer.
- Redistributions in binary form must reproduce the above copyright notice, this list of conditions and the following disclaimer in the documentation and/or other materials provided with the distribution.
- Neither the name of the Xiph.org Foundation nor the names of its contributors may be used to endorse or promote products derived from this software without specific prior written permission.

THIS SOFTWARE IS PROVIDED BY THE COPYRIGHT HOLDERS AND ONTRIBUTORS “AS IS” AND ANY EXPRESS OR IMPLIED WARRANTIES, INCLUDING, BUT NOT LIMITED TO, THE IMPLIED WARRANTIES OF MERCHANTABILITY AND FITNESS FOR A PARTICULAR PURPOSE ARE DISCLAIMED. IN NO EVENT SHALL THE FOUNDATION OR CONTRIBUTORS BE LIABLE FOR ANY DIRECT, INDIRECT, INCIDENTAL, SPECIAL, EXEMPLARY, OR CONSEQUENTIAL DAMAGES (INCLUDING, BUT NOT LIMITED TO, PROCUREMENT OF SUBSTITUTE GOODS OR SERVICES; LOSS OF USE, DATA, OR PROFITS; OR BUSINESS INTERRUPTION) HOWEVER CAUSED AND ON ANY THEORY OF LIABILITY, WHETHER IN CONTRACT, STRICT LIABILITY, OR TORT (INCLUDING NEGLIGENCE OR OTHERWISE) ARISING IN ANY WAY OUT OF THE USE OF THIS SOFTWARE, EVEN IF ADVISED OF THE POSSIBILITY OF SUCH DAMAGE.

قدرة الخرج القصوى	50 واط × 4 أو 50 واط × 2 + 50 واط × 1 (مجهاز الترددات الخفيفة الفرعي = 4 اوم)
قدرة سعة نطاق البث الكامل (عند أقل من 1% إجمالي تشتت الصوت)	22 واط × 4
معاوقة السماعات	4 أوم — 8 أوم
مستوى الخرج الابتنائي/الحمل (USB/CD)	2 500 مللي فولت/حمل 10 كيلو اوم
معاوقة خرج الصوت الابتنائي	≥ 600 اوم
فولطية التشغيل (مسموح 10.5 فولت — 16 فولت)	14.4 فولت
أقصى استهلاك للتيار	10 أمبير
نطاق درجة حرارة التشغيل	10- درجة سلزيوس — +60 درجة سلزيوس
حجم التركيب (عرض × طول × ارتفاع)	182 مم × 53 مم × 158 مم
الوزن	1.1 كجم

يخضع للتغيير دون إخطار مسبق.



وضع علامات على المنتجات باستخدام الليزر  
هذا الملصق على الشاسيه / الصندوق ويعني أن المكون يستخدم أشعة ليزر  
مصنفة من الدرجة الأولى. بما يعني أن الوحدة تستعمل أشعة ليزر من درجة  
ضعيفة. لا يوجد خطر انبعاث إشعاع خطير خارج الوحدة.



## توصيل الأسلاك

كابل الإشارة  
(غير مرفقة)

مضخم \*1 JVC

سلك بعيد  
(غير مرفقة)

KD-R671



المخرج الأمامي  
أطراف التوصيل  
الخلفية/خرج الصبوفر

KD-R571 / KD-R476 /  
KD-R471



أطراف  
التوصيل  
الخلفية/خرج  
الصبوفر

صمامة كهربائية  
(10 أمبير)

**هام**  
نصح بتركيب الجهاز مع ضفيرة أسلاك  
كهربائية خاصة متوفرة تجارياً مخصصة  
لسيارتك وإكمال هذه المهمة للمختصين  
وذلك لضمان سلامتك. استشير بائع أجهزة  
الصوتيات الخاصة بالسيارات القريب منك



لوحة عدادات  
السيارة

ضفيرة أسلاك  
المصنع (السيارة)

إلى محول جهاز  
التحكم عن  
بعد في عجلة  
القيادة

طرف توصيل الهوائي  
أزرق فاتح/أصفر

STEERING  
WHEEL  
REMOTE

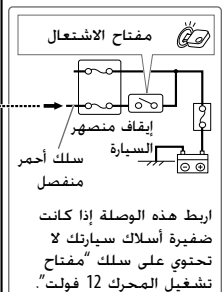
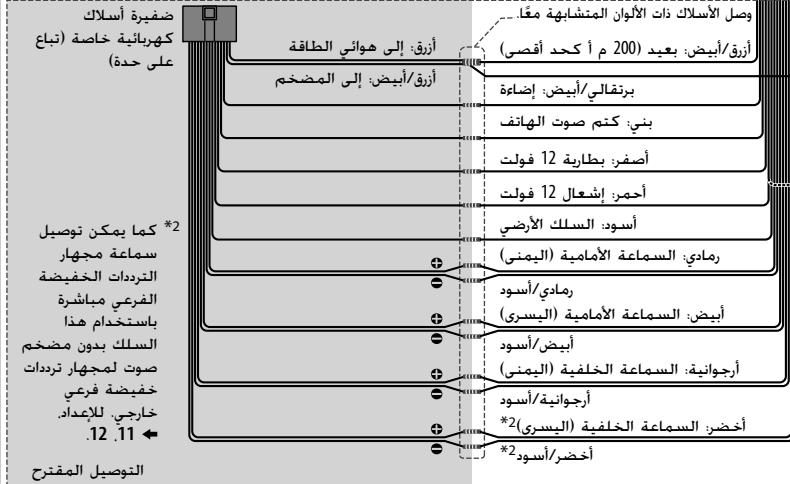

\*1 قم بتوصيل سلك التاريز

الخاص بمضخم الصوت  
إلى شاسيه السيارة بإحكام  
لتفادي تعرض الوحدة للتلف.

## قائمة قطع الغيار المستخدمة في التركيب

(A) واجهة الجهاز



(×1)

(B) وحة الزينة



(×1)

(C) إطار التركيب

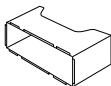

(×1)

(D) ضفيرة الأسلاك

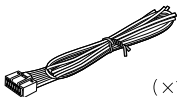

(×1)

(E) مفتاح الاستخراج



(×2)

\*2 كما يمكن توصيل

سماعة مجهر  
الترددات الخفيفة  
الفرعي مباشرة  
باستخدام هذا  
السلك بدون مضخم  
صوت لمجهر ترددات  
خفيفة فرعي  
خارجي للإعداد.

12 11

التوصيل المقترح

## ⚠ تحذير

- يمكن استخدام الوحدة فقط في سيارة بها مصدر تيار مباشر 12 فولت. وتاريخ سلمي.
- قم بفصل الطرف السلبلي للبطارية قبل توصيل الأسلاك والتركيب.
- لا تقم بتوصيل سلك البطارية (الأصفر) وسلك الإشعال (الأحمر) بشاسيه السيارة أو السلك الأرضي (سوداء) لمنع حدوث ماس كهربائي.
- قم بعزل الأسلاك غير المتوصلة بواسطة شريط من الفينيل لمنع حدوث ماس كهربائي.
- تأكد من تأريخ الوحدة مع شاسيه السيارة مرة ثانية بعد التركيب.

## ⚠ تنبيه

- لدواعي السلامة، اترك مهمة توصيل الأسلاك والتركيب للفنيين المختصين. استشير بائع أجهزة الصوتيات الخاصة بالسيارات.
- ركب هذه الوحدة في حامل الأجهزة بسيارتك. ولا تلمس الأجزاء المعدنية من هذه الوحدة أثناء استخدامها أو بعد استخدامها بفترة قصيرة. حيث تكون الأجزاء المعدنية للوحدة مثل ممد الحرارة والحاوية ساخنين.
- لا تقم بتوصيل  $\ominus$  أسلاك السماعات بشاسيه السيارة أو سلك التأريض (سوداء) أو توصيلها على التوازي.
- صل السماعات بطاقة قصوى تزيد عن 50 وات. إذا كانت أقصى طاقة أقل من 50 وات، فغيّر إعداد [AMP GAIN] لتجنب تلف السماعات. (⬅ 11)
- قم بتركيب الجهاز عند زاوية أقل من  $30^\circ$ .
- إذا لم تمتلك شبكة الأسلاك الكهربائية بالسيارة طرف إشعال، قم بتوصيل سلك الإشعال (الأحمر) بالطرف الموجود في صندوق فيوزات السيارة الذي يوفر مصدر تيار مباشر 12 فولت ويتم تشغيله وإيقافه بواسطة مفتاح الإشعال.
- احتفظ بجميع الكبلات بعيدة عن الأجزاء المعدنية التي تبعد الحرارة.
- بعد تركيب الجهاز تأكد من عمل مصابيح الفرامل وإشارات تغيير الاتجاه والمساحات وخلافه بشكل سليم.
- في حالة احتراق المنصهر، تأكد أولاً من عدم تلامس الأسلاك لشاسيه السيارة ثم استبدل المنصهر القديم بمنصهر آخر بنفس شدة التيار.

## تركيب الوحدة (داخل تابلو السيارة)

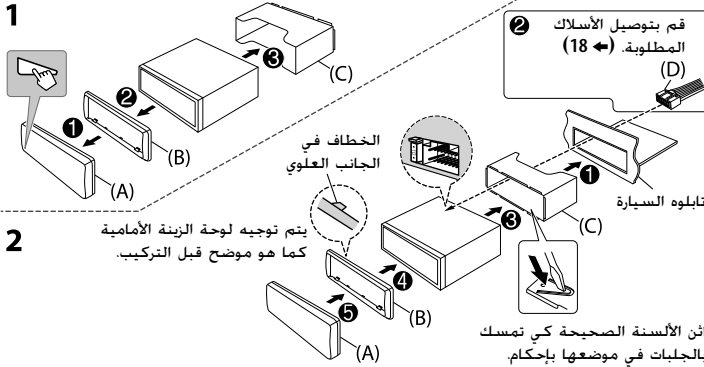

يتم توجيه لوحة الزينة الأمامية كما هو موضح قبل التركيب.

## عند التركيب بدون إطار التركيب

- 1 انزع إطار التركيب و لوحة التهينة من الوحدة.
- 2 قم بمحاذاة التجاويف الموجودة في الجهاز (في كلا الجانبين) مع رف التركيب بالسيارة و قم ب تثبيت الجهاز باستخدام البراغي (المتوفرة في السوق).

⚠ استخدم البراغي المحددة فقط. فقد يسبب استخدام البراغي غير الصحيحة تلفاً للجهاز.

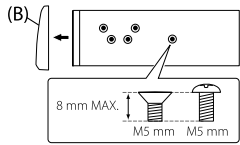

## كيفية إزالة الوحدة

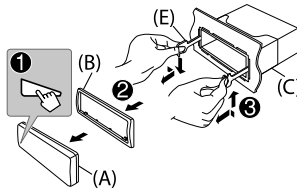

- 1 انزع المفتاح من مفتاح الإشعال. ثم افصل الطرف  $\ominus$  من بطارية السيارة.
- 2 توصيل الأسلاك بشكل صحيح.
- 3 انظر توصيل الأسلاك. (⬅ 18)
- 4 ركب الجهاز في سيارتك.
- 5 انظر تركيب الوحدة (داخل تابلو السيارة).
- 6 توصيل طرف  $\ominus$  ببطارية السيارة.
- 7 أعد ضبط الوحدة. (⬅ 3)



الاعراض	معالجة الأعطال
Android	يتقطع التشغيل أو يتم تخطي الصوت. "CANNOT PLAY" • تأكد من أن جهاز Android يدعم ملفات الصوت. • أعد توصيل جهاز Android. • اعد تشغيل جهاز Android.
	"ADD ERROR" لم ينجح إنشاء محطة جديدة.
	"CHK DEVICE" تحقق من تطبيق Pandora على جهازك.
	"NO SKIPS" تم الوصول إلى حد التخطي.
	"NO STATIONS" لم يتم العثور على محطات.
	"STATION LMT" تم الوصول إلى حد عدد المحطات المسجلة. أعد المحاولة بعد حذف المحطات غير الضرورية من جهازك.
Pandora	"UPGRADE APP" تأكد من أنك قمت بتثبيت أحدث إصدار من تطبيق Pandora على جهازك.
	"CONNECT ERR" الاتصال غير مستقر.
	"RATING ERR" اخفق تسجيل التحريك للأعلى/للأسفل بسبب عدم كفاية الاتصال بالشبكة.
	"THUMBS N/A" تسجيل التحريك للأعلى/للأسفل غير مسموح.
	"LICENSE ERR" أنت تحاول الوصول من بلد لا يتم تقديم خدمة Pandora بها.

إذا ظلت المشكلات قائمة، أعد ضبط الوحدة. (3) (4)

الاعراض	معالجة الأعطال
iPod / USB / CD	تظهر "NOT SUPPORT" على الشاشة ويتم تخطي المسار. "READING" • لا تستخدم تسلسلات هرمية ومجلدات عديدة للغاية. • أعد تحميل الاسطوانة أو أعد توصيل جهاز USB.
	"CANNOT PLAY" أو لا يُكتشف جهاز موصل. • تحقق ما إذا كان الجهاز الموصل متوافقًا مع هذه الوحدة وتأكد من أن الملفات بتنسيقات مدعومة. (14) (13) (14) • أعد توصيل الجهاز.
	جهاز iPhone/iPod لا يصل إليه الطاقة أو لا يعمل. • افحص الوصلة بين هذه الوحدة و iPhone/iPod. • افصل iPhone/iPod وأعد ضبطه باستخدام الإغلاق الإجباري.
	لا تُعرض الأحرف الصحيحة. تستطيع هذه الوحدة فقط عرض الحروف الهجائية الكبيرة والأرقام وعدد محدود من الرموز.
	• لا يمكن سماع الصوت أثناء التشغيل. • يخرج الصوت من جهاز Android فقط. • أعد توصيل جهاز Android. • إذا كنت في وضع [AUDIO MODE]، قم بتشغيل اي تطبيق لمشغل الوسائط على جهاز Android وإبدأ التشغيل. • إذا كنت في وضع [AUDIO MODE]، أعد تشغيل التطبيق الحالي لمشغل الوسائط أو استخدم تطبيق اخر لمشغل الوسائط. • اعد تشغيل جهاز Android. • إذا لم يؤدي ذلك لحل المشكلة، هذا يعني ان جهاز Android الموصول غير قادر على توجيه اشارة الصوت الى الوحدة. (14) (14)
ANDROID	لا يمكن التشغيل في وضع [AUTO MODE]. • تأكد من تثبيت التطبيق JVC MUSIC PLAY APP في جهاز Android. (5) (5) • قم بإعادة توصيل جهاز Android واختر وضع التحكم المناسب. (6) (6) • إذا لم يؤدي ذلك لحل المشكلة، هذا يعني ان جهاز Android الموصول لا يدعم [AUTO MODE]. (14) (14)
	يواصل "NO DEVICE" أو "READING" الوميض. • اطفئ: خيارات المطور على جهاز Android. • أعد توصيل جهاز Android. • إذا لم يؤدي ذلك لحل المشكلة، هذا يعني ان جهاز Android الموصول لا يدعم [AUTO MODE]. (14) (14)

## البحث عن الاعطال والاصلاح

معالجة الأعطال	الاعراض
<ul style="list-style-type: none"> <li>• اضبط مستوى قوة الصوت على افضل مستوى ممكن.</li> <li>• افحص الاسلاك والتوصيلات.</li> </ul>	لا يمكن سماع الصوت.
اقطع الطاقة. ثم تأكد من ان اطرف توصيل اسلاك السماعة موصولة بشكل صحيح. قم بتشغيل الطاقة مرة اخرى.	تظهر "MISWIRING CHECK .WIRING THEN PWR ON"
ارسل الوحدة الى اقرب مركز خدمة.	تظهر "PROTECTING SEND .SERVICE"
افحص إعداد [SRC SELECT]. (4 ◀)	لا يمكن تحديد المصدر.
اوصل الهوائي بصورة محكمة.	• استقبال الراديو رديء. • يتولد ضجيج استاتيكي • اثناء الاستماع الى الراديو.
اضغط مع الاستمرار على ▲ لإخراج الاسطوانة بالقوة. كن حريصاً على أن لا تسقط الاسطوانة عند إخراجها.	تعذر إخراج الاسطوانة.
تأكد من عدم وجود أي شيء يعوق فتحة التحميل عند إخراجك للأسطوانة.	تظهر "IN DISC".
اضغط ▲. ثم أدخل الاسطوانة بشكل صحيح.	تظهر رسالتنا "PLEASE" و"EJECT" بالتبادل على شاشة العرض.
يُحدد أمر التشغيل باسم الملف (USB) أو الترتيب الذي سُجلت به الملفات (الاسطوانة).	أمر التشغيل لا يسير على النحو المرجو.
يعتمد هذا على عملية التسجيل السابقة.	وقت التشغيل المنقضي غير صحيح.

## تغيير معلومات الشاشة

كلما ضغطت على ، تتغير معلومات الشاشة.

- إذا لم تكن المعلومات متوفرة أو انها غير مسجلة. يظهر "NO NAME" أو "NO TEXT" أو معلومات اخرى (مثلا. اسم المحطة).

AM او FM	التردد ↔ اليوم/الساعة
(متاح لمحطات Radio Data System (نظام بيانات الراديو) على موجة FM فقط) اسم المحطة (PS) ◀ التردد ◀ نوع البرنامج (PTY) ◀ نصوص راديو+ ◀ اليوم/الساعة ◀ (عودة للبداية)	
USB او CD	(CD-DA) وقت التشغيل ◀ اليوم/الساعة ◀ اسم القرص ◀ عنوان المسار ◀ (عودة للبداية)
	(ملفات (FLAC/WAV/WMA/MP3) وقت التشغيل ◀ اليوم/الساعة ◀ اسم الألبوم/الفنان ◀ عنوان المسار ◀ اسم المجلد/الملف ◀ (عودة للبداية)
USB-IPOD أو ANDROID	وقت التشغيل ◀ اليوم/الساعة ◀ اسم الألبوم/الفنان ◀ عنوان المسار ◀ (عودة للبداية)
PANDORA	اسم المحطة ◀ مشترك/راديو ◀ اسم الألبوم ◀ الفنان ◀ عنوان المسار ◀ وقت التشغيل ◀ اليوم/الساعة ◀ (عودة للبداية)
AUX	AUX ↔ اليوم/الساعة
BT AUDIO	BT AUDIO ↔ اليوم/الساعة

### حول جهاز iPhone/iPod

Made for

(5th generation و 4th ,3rd ,2nd) iPod touch –

iPod classic –

(7th generation و 6th ,5th ,4th ,3rd) iPod nano –

6 Plus ,6 ,5C ,5S ,5 ,4S ,4 ,3GS ,iPhone 3G –

- لا يمكن استعراض ملفات الفيديو من قائمة "Videos" في وضع [HEAD MODE].
- قد يختلف ترتيب الأغاني المعروضة في قائمة الاختيار في هذه الوحدة عن الترتيب في جهاز iPhone/iPod.

### بخصوص جهاز Android

- هذه الوحدة تدعم نظام التشغيل Android OS 4.1 وأعلى.
- بعض أجهزة Android (المجهزة بنظام التشغيل OS 4.1 وأعلى) قد لا تدعم وظيفة بشكل كامل Android Open Accessory (AOA) 2.0.
- إذا كان جهاز Android يدعم كل من جهاز فئة التخزين الكبير و AOA 2.0، تقوم هذه الوحدة بالتشغيل عبر AOA 2.0 كأولوية دائماً.

### حول Pandora

- وضع Pandora متوفر في بلدان محددة فقط.
- يرجى زيارة الموقع <<http://www.pandora.com/legal>> لمزيد من المعلومات.
- نظراً لأن تطبيق Pandora هو خدمة تقدمها جهة خارجية، فإن المواصفات تخضع للتغيير دون إشعار مسبق، وبناء عليه، فقد يقل التوافق أو قد لا تتوفر بعض الخدمات أو جميعها.
- قد لا تعمل بعض وظائف Pandora من هذه الوحدة.
- بالنسبة للمشكلات التي تنشأ من استخدام التطبيق، يرجى الاتصال بـ Pandora على [pandora-support@pandora.com](mailto:pandora-support@pandora.com).

• **تشغيل الإسطوانة المزدوجة:** لا يتوافق جانب الإسطوانة بدون - "DualDisc" DVD مع "الصوت الرقمي للإسطوانة المزدوجة" القياسي. لهذا، لا يُنصح بتشغيل جانب الإسطوانة بدون - DVD لإسطوانة مزدوجة على هذا المنتج.

### ملفات قابلة للتشغيل:

– امتدادات الملفات: MP3 (.mp3), WMA (.wma).

– معدل البت: MP3: 8 كيلو بت بالثانية — 320 كيلو بت بالثانية  
WMA: 32 كيلو بت بالثانية — 192 كيلو بت بالثانية

– تردد العينة:

MP3: 44.1 كيلو هرتز، 32 كيلو هرتز، 24 كيلو هرتز، 22.05 كيلو هرتز،

16 كيلو هرتز، 12 كيلو هرتز، 11.025 كيلو هرتز، 8 كيلو هرتز

WMA: 8 كيلو هرتز — 48 كيلو هرتز

– ملفات ذات معدل بت متغير (VBR).

### أقصى عدد أحرف لاسم الملف / المجلد:

– يعتمد على تنسيق القرص المستخدم (يتضمن 4 أحرف امتداد — <mp3> أو <.wma>).

– ISO 9660 المستوى 1 والمستوى 2: 32 حرفاً

– Romeo: 32 حرفاً

– Joliet: 32 حرفاً

– ويندوز اسم ملف طويل: 32 حرفاً

### حول أجهزة USB

- تستطيع هذه الوحدة تشغيل ملفات FLAC/WAV/WMA/MP3 المخزنة على جهاز تخزين عالي السعة من فئة USB.
- لا يمكنك توصيل جهاز USB عن طريق مجمع مركزي USB.
- قد يتسبب توصيل كابل يزيد طوله الإجمالي على 5 متر في ظهور مشاكل غير طبيعية في التشغيل.
- أقصى عدد حروف بالنسبة لما يلي:

– أسماء المجلدات: 64 حرفاً

– أسماء الملفات: 64 حرفاً

– علامة MP3: 64 حرفاً

– علامة WMA: 64 حرفاً

– علامة WAV: 64 حرفاً

– علامة FLAC: 64 حرفاً

• يستطيع هذا الجهاز التعرف على إجمالي 15 000 ملف و 500 مجلداً (999 ملفاً لكل مجلد من بينها المجلد بدون ملفات غير مدعومة)، و 8 تسلسلات هرمية.

• لا يمكن للوحدة التعرف على جهاز USB يكون معدله 5 فولت ويتجاوز 1 أمبير.

## ■ الصيانة

## تنظيف الجهاز

امسح التراب من اللوحة باستخدام سليكون جاف أو قطعة قماش ناعمة.

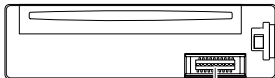

الموصل (في الجانب الخلفي من واجهة الجهاز)

## تنظيف الموصل

فك واجهة الجهاز ونظف الموصل برفق بقطعة قطن. مع الحرص على عدم إتلاف الموصل.

## التعامل مع الأسطوانات:

- لا تلمس سطح التسجيل الخاص بالأسطوانات.
- لا تلتصق أي شريط أو ما شابه على الأسطوانة ولا تستخدم أسطوانة ملصوقًا عليها شريط.
- لا تستخدم أي ملحقات للأسطوانات.
- قم بتنظيف الأسطوانة من منتصفها للخارج.
- نظف الأسطوانة باستخدام سليكون جاف أو قطعة قماش ناعمة. لا تستخدم أي مذيبات.
- عند إزالة الأسطوانات من هذا الجهاز، اسحبها نحو الخارج أفقيًا.
- انزع الحواف من فتحة المنتصف وحافة الأسطوانة قبل وضع أسطوانة.

## ■ مزيد من المعلومات

كما يرجى زيارة الموقع التالي <<http://www.jvc.net/cs/car/>> من اجل:

- آخر تحديثات البرامج الثابتة وأحدث قائمة بنود متوافقة
- تطبيق JVC MUSIC PLAY الخاص بنظام™ Android
- أي من أحدث المعلومات الأخرى

## عن الإسطوانات والملفات الصوتية

- تستطيع هذه الوحدة تشغيل أسطوانات CD التالية:



- تستطيع هذه الوحدة تشغيل أسطوانات متعددة التسجيلات؛ ومع ذلك، يتم نخطي التسجيلات غير المغلقة أثناء التشغيل.
- **أسطوانات غير قابلة للتشغيل:**
  - الأسطوانات غير المستديرة.
  - الأسطوانات التي يوجد بها ألوان على سطح التسجيل أو الأسطوانات المتسخة.
  - أسطوانات التسجيل/إعادة الكتابة التي لم يتم وضع اللمسات الأخيرة.
  - CD سم 8. عند محاولة إدخالها في الجهاز باستخدام مهايئ، فإنها قد تنسب في حدوث خلل.

**BRIGHTNESS** تعيين سطوع الزر وشاشة العرض وطرف إدخال USB لليل والنهار بشكل منفصل.

**1 NIGHT/ DAY**: يحدد النهار أو الليل.

**2** اختر منطقة. (12 ◀)

**3** يضبط مستوى السطوع (00 إلى 31). (افتراضي: **DAY**: 31، **NIGHT**: 15)

**SCROLL\***2 يمرر المعلومات المعروضة مرة واحدة. **AUTO**: يكرر التمرير (بفواصل مدتها 5 ثوان). **OFF**: الغاء.

**COLOR** (لموديلي KD-R571)

**PRESET**

حدد لونًا لاضاءة الازرار.

• **COLOR 01** إلى **COLOR 49** [COLOR 08]

• **USER**: يظهر اللون الذي أنشأته لـ [DAY COLOR] (لون النهار) أو

[NIGHT COLOR] (لون الليل).

• **COLOR FLOW01** إلى **COLOR FLOW03**: يتغير اللون مع اختلاف السرعات.

**DAY COLOR**

قم بتحديد ألوانك النهارية والليلية لاضاءة الازرار.

**1 BLUE / GREEN / RED**: اختر اللون الاولي.

**00 2** إلى 31: حدد مستوى.

**NIGHT COLOR**

كرر خطوتي **1** و **2** لكل الألوان الأساسية.

• تم تخزين إعدادك لـ [USER] في [PRESET]

**MENU COLOR**

**ON**: يغير اضاءة الزر في وضع القائمة أو عند اختيار ملف موسيقى من

المجلد/ القائمة. **OFF**: الغاء.

يتغير [NIGHT COLOR] أو [DAY COLOR] بتشغيل أو إطفاء مصابيح السيارة الأمامية.

\*2 لن تظهر بعض الحروف والرموز بصورة صحيحة (أو ستبدو فارغة).

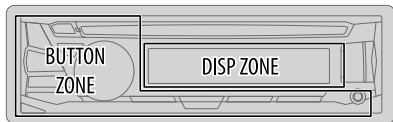

(لموديلي KD-R471 /KD-R476 / KD-R571)

تشغيل الإعداد [SPK/PRE OUT]	إشارة الصوت عبر طرف توصيل خط خارجي SW/REAR
REAR/REAR	طرف توصيل خرج السماعات الخلفية
REAR/SUB.W	خرج الصب ووفر
SUB.W/SUB.W	خرج الصب ووفر

## التوصيل عبر سلك السماعة

للتوصيلات بدون استخدام مضخم صوت خارجي. لكن، بواسطة هذا الإعداد يمكن أيضا الاستمتاع بإخراج إشارات مجهر الترددات الخفيفة الفرعي. (← 18)

تشغيل الإعداد [SPK/PRE OUT]	إشارة الصوت عبر سلك السماعة الخلفية
REAR/REAR	R (اليمنى) L (اليسرى)
REAR/SUB.W	طرف توصيل خرج السماعات الخلفية
SUB.W/SUB.W	طرف توصيل خرج السماعات الخلفية
	خرج الصب ووفر (كتم الصوت)

إذا تم اختيار [SUB.W/SUB.W]:

– تم اختيار [HIGH 120HZ] في [SUB.W LFP] والخيار [THROUGH] غير متوفر.

– تم اختيار [R01] في [FADER] والنطاق القابل للاختيار هو [R06] إلى [00]

- 1 اضغط مع الاستمرار على .
- 2 أدر قرص مستوى الصوت لتحديد بند (راجع الجدول التالي). ثم اضغط القرص.
- 3 كرر الخطوة 2 إلى أن يتم اختيار البند المرغوب أو اتبع التعليمات المتعلقة بالبند المختار.
- 4 اضغط على للخروج.

للرجوع إلى عنصر الإعداد السابق، اضغط على .

افتراضي: XX

DISPLAY	تعليم إضاءة الشاشة وإضاءة الأزرار.
DIMMER	OFF: المعتم مطفى. ON: ينطفئ المعتم. يغير السطوع إلى إعداد [NIGHT]. (← 13 [BRIGHTNESS]) DIMMER TIME: يضبط وقت تشغيل وإطفاء المعتم.
	1 أدر قرص مستوى الصوت لضبط وقت التشغيل [ON]. ثم اضغط على القرص.
	2 أدر قرص مستوى الصوت لضبط وقت التشغيل [OFF]. ثم اضغط على القرص.
	(افتراضي: [ON] 18:00 أو 6:00 PM [OFF] 6:00 أو 6:00 AM)
	AUTO: يتم تشغيل وإطفاء المعتم عند تشغيل أو إطفاء مصابيح السيارة الأمامية.*1

\*1 مطلوب توصيل سلك التحكم في الإضاءة. (← 18)

<b>D.T.EXP</b> (موسع المسار الرقمي) ON: يخلق صوتًا واقعيًا عن طريق تعويض المكونات عالية التردد واستعادة زمن الصعود لشكل الموجة التي ضاعت عند ضغط البيانات الصوتية. : <b>OFF</b> الغاء.	<b>TEL MUTING</b> *8 ON: يكتم الأصوات أثناء استخدام الهاتف الخليوي (غير موصل عن طريق (KS-BTA100) : <b>OFF</b> الغاء.
<b>SPK/PRE OUT</b> اعتمادا على طريقة توصيل السماعة. اختر الإعداد المناسب للحصول على الخرج المرغوب. (← <b>إعدادات خرج السماعة</b> )	

\*4 يعرض فقط عندما يكون الوضع [SUB.W] مضبوط على الويوفر [ON].

\*5 يعرض فقط عندما يكون الوضع [SPK/PRE OUT] مضبوط على الويوفر [SUB.W/SUB.W].

\*6 يعرض فقط عندما يكون الوضع [SPK/PRE OUT] مضبوط على الويوفر [REAR/SUB.W] أو [SUB.W/SUB.W].

\*7 هذا الضبط لا يمكنه التأثير على خرج سماعة الويوفر الفرعية.

\*8 لا يعمل إذا حُدث [BT ADAPTER] لـ [AUX] في [SRC SELECT]. (← 4)

### إعدادات خرج السماعة

اختر إعداد الخرج للسماعات [SPK/PRE OUT]. اعتمادا على طريقة توصيل السماعة.

### التوصيل عبر اطراف توصيل خط خارجي

للتوصيلات عبر مضخم صوت خارجي. (← 18)

(الموديلي KD-R671)

تشغيل الإعداد [SPK/PRE OUT]		إشارة الصوت عبر طرف توصيل خط خارجي	
	FRONT	SW/REAR	
<b>REAR/REAR</b>	طرف توصيل خرج السماعات الامامية	طرف توصيل خرج السماعات الخلفية	
<b>REAR/SUB.W</b>	طرف توصيل خرج السماعات الامامية	خرج الصب ووفر	
<b>SUB.W/SUB.W</b>	طرف توصيل خرج السماعات الامامية	خرج الصب ووفر	

AUDIO	
<b>BASS BOOST</b>	<b>+01</b> — <b>+05</b> (← <b>+01</b> ): يحدد مستوى رفع الجهير المطلوب. : <b>OFF</b> الغاء.
<b>LOUD</b>	<b>01 / 02</b> : يعزز الترددات المنخفضة أو العالية من أجل تكوين صوت متوازن على قوة صوت منخفض. : <b>OFF</b> الغاء.
<b>SUB.W LEVEL</b> *4	<b>SPK-OUT</b> *5 <b>00</b> إلى <b>+06</b> (← <b>+03</b> ): يضبط مستوى خرج مجهارة الترددات الخفيفة الفرعي الموصول عبر حمل السماعة. (← 18)
<b>PRE-OUT</b> *6	<b>08</b> — <b>+08</b> (← <b>00</b> ): يضبط مستوى خرج مجهارة الترددات الخفيفة الفرعي الموصول الي اطراف توصيل خط خارجي (SW/REAR) عبر مضخم صوت خارجي. (← 18)
<b>SUB.W</b> *6	<b>OFF / ON</b> : يقوم بتشغيل أو إيقاف تشغيل خرج الصيوفر.
<b>SUB.W LPF</b> *4	<b>THROUGH</b> : يتم إرسال كل الإشارات إلى الصيوفر. : <b>LOW 55HZ / MID 85HZ / HIGH 120HZ</b> : تُرسل إشارات الصوت ذات تردد أقل من 55 هرتز / 85 هرتز / 120 هرتز إلى الصيوفر.
<b>SUB.W PHASE</b> *4	<b>REVERSE</b> (← <b>180°</b> ) / <b>NORMAL</b> (← <b>0°</b> ): يحدد زاوية لخرج الصيوفر ليكون مطابقًا لخرج السماعة للحصول على أفضل أداء. (يمكن تحديده فقط في حالة تحديد ضبط آخر غير [THROUGH] لوضع [SUB.W LPF])
<b>FADER</b>	<b>R06</b> — <b>F06</b> (← <b>00</b> ): اضبط تعادل خرج السماعة الخلفية والأمامية.
<b>BALANCE</b> *7	<b>L06</b> — <b>R06</b> (← <b>00</b> ): يضبط توازن إخراج السماعتين اليمنى واليسرى.
<b>VOL ADJUST</b>	<b>-15</b> — <b>+06</b> (← <b>00</b> ): الضبط المسبق لمستوى حجم الصوت المبدئي الخاص بكل مصدر (مقارنة بمستوى صوت FM). وقيل إجراء التعديل. حدد المصدر الذي تريد تعديله. (يظهر "VOL ADJ FIX" عند تحديد FM).
<b>AMP GAIN</b>	<b>LOW POWER</b> : يحدد مستوى الصوت الأقصى حتى 25. (يحدد إذا كانت القدرة القصوى لكل سماعة أقل من 50 وات لمنع تلف السماعات). : <b>HIGH POWER</b> : مستوى الصوت الأقصى هو 35.

XX افتراضي:

EQ SETTING	
<b>EQ PRESET</b>	
يحدد المُعادِل المضبوط مسبقاً والمناسب لنوع الموسيقى. (اختر [USER] لاستخدام الإعدادات التي تم تنفيذها في [EASY EQ]). / R & B / POP / JAZZ / HIP HOP / HARD ROCK / FLAT (افتراضي) / DANCE / CLASSICAL / BASS BOOST / VOCAL BOOST / USER / TALK	
<b>EASY EQ</b>	
قم بضبط إعدادات الصوت الخاصة بك. تم تخزين هذا الإعداد لـ [USER].	
03 (افتراضي):	00 إلى +06 SUB.W SP*1*2
00	-08 إلى +08 SUB.W*1*3
00	-06 إلى +06 BASS LVL
00	-06 إلى +06 MID LVL
00	-06 إلى +06 TRE LVL
<b>PRO EQ</b>	
1 TREBLE / MIDDLE / BASS اختر نغمة صوت.	
2 اضبط عناصر الصوت لنغمة الصوت المختارة.	
80 HZ (افتراضي):	200 HZ /100 /80 /60 BASS التردد:
00	+06 إلى -06 المستوى.
Q1.0	Q2.0 /Q1.5 /Q1.25 /Q1.0 Q: التردد:
1.0 KHZ (افتراضي):	2.5 KHZ / 1.5 /1.0 /0.5 MIDDLE التردد:
00	+06 إلى -06 المستوى.
Q1.25	Q1.25 /Q1.0 /Q0.75 Q: التردد:
10.0 KHZ (افتراضي):	17.5 KHZ /15.0 /12.5 /10.0 TREBLE التردد:
00	+06 إلى -06 المستوى.
Q FIX	Q FIX Q: التردد:

\*1 يعرض فقط عندما يكون الوضع [SUB.W] مضبوط على الويفر [ON]. (11 ←)

\*2 يعرض فقط عندما يكون الوضع [SPK/PRE OUT] مضبوط على الويفر [SUB.W/SUB.W]. (11 ←)

\*3 يعرض فقط عندما يكون الوضع [SPK/PRE OUT] مضبوط على الويفر [REAR/SUB.W] أو [SUB.W/SUB.W]. (11 ←)

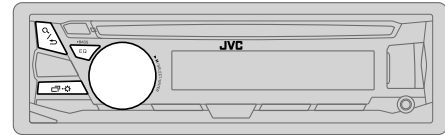

## حدد جهاز معادل معين مسبقاً

اضغط على EQ-BASS بتكرار.

(أو)

اضغط على EQ-BASS. ثم أدر قرص مستوى الصوت خلال 5 ثوانٍ.

معادل مضبوط مسبقاً: FLAT (افتراضي), R & B, POP, JAZZ, HIP HOP, HARD ROCK, DANCE, CLASSICAL, BASS BOOST, VOCAL BOOST, USER, TALK

## خزن إعدادات الصوت الخاصة بك

1 اضغط مع الاستمرار على EQ-BASS للدخول في وضع إعداد EASY EQ.

2 أدر قرص مستوى الصوت لتحديد بند. ثم اضغط القرص.

راجع [EASY EQ] بخصوص الإعدادات والنتائج المخزنة لوضع [USER].

• للرجوع إلى عنصر الإعداد السابق، اضغط على  $\leftarrow$  / Q.

• للرجوع إلى عنصر الإعداد السابق، اضغط على  $\leftarrow$  / Q.

## إعدادات أخرى

1 اضغط مع الاستمرار على  $\leftarrow$  / Q.

2 أدر قرص مستوى الصوت لتحديد بند (راجع الجدول التالي). ثم اضغط القرص.

3 كرر الخطوة 2 إلى أن يتم اختيار البند المرغوب أو اتبع التعليمات المتعلقة بالبند المختار.

4 اضغط على  $\leftarrow$  / Q للخروج.

للرجوع إلى عنصر الإعداد السابق، اضغط على  $\leftarrow$  / Q.

## التحضير:

- قم بتنشيط أحدث إصدار من تطبيق Pandora على جهازك (iPhone / iPod touch). ثم  
قم بإنشاء حساب وتسجيل الدخول إلى Pandora.  
• حدد [ON] لـ [PANDORA] في [SRC SELECT]. (← 4)

## بدء الاستماع

- 1 قم بفتح تطبيق Pandora على جهازك.
- 2 قم بتوصيل جهازك بطرف إدخال USB.

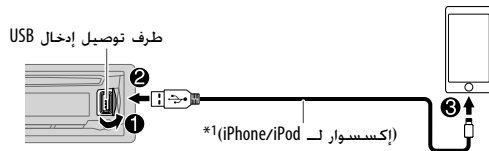

يتغير المصدر إلى PANDORA ويبدأ البث.

إلى	على غطاء الحماية	على وحدة التحكم عن بعد
تشغيل / توقف مؤقت	اضغط قرص مستوى الصوت.	اضغط
تخطي مسار	اضغط	اضغط
تسجيل علامة الرضا أو عدم الرضا*2	اضغط  /  2.	اضغط  /

\*1 لا تترك الكابيل بداخل السيارة عند عدم استخدامه.

\*2 إذا تم تحديد علامة عدم الرضا، فسيتم تخطي المسار الحالي.

## إنشاء وحفظ محطة جديدة

- 1 اضغط / .
- 2 أدر قرص مستوى الصوت لتحديد [NEW STATION]. ثم اضغط على القرص.
- 3 قم بلف قرص مستوى الصوت لتحديد [FROM TRACK] أو [FROM ARTIST]. ثم اضغط على القرص.
- 4 يتم إنشاء محطة جديدة بناءً على الأغنية أو الفنان الحالي. اضغط زر الرقم 3 أو 4 أو 5 أو 6 واستمر بضغطه للحفاظ. لاختيار محطة محفوظة، اضغط زر الرقم 3 أو 4 أو 5 أو 6.

## البحث عن محطة مسجلة

- 1 اضغط / .
  - 2 أدر قرص مستوى الصوت لتحديد بند، ثم اضغط القرص. [BY DATE]: حسب التاريخ المسجل. [A-Z]: بترتيب أبجدي.
  - 3 أدر قرص مستوى الصوت لاختيار المحطة المطلوبة، ثم اضغط على القرص.
- للإلغاء، اضغط مع الاستمرار على / .

## وضع إشارة مرجعية لمعلومات الاغنية الحالية

- اضغط مع الاستمرار على قرص مستوى الصوت. تظهر "BOOKMARKED" (تم وضع إشارة مرجعية) ويتم تخزين المعلومات على الجهاز الخاص بك. تتوفر الإشارات المرجعية على حساب Pandora الخاص بك وليس على هذه الوحدة.



## استخدم مشغل الصوت المحمول

## 1 الاتصال بجهاز مشغل الصوت المحمول (مفتاح للشراء).

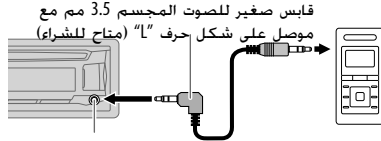

مقيس توصيل الجهاز الإضافي  
مشغل صوت محمول

- 2 حدد [ON] لـ [AUX] في [SRC SELECT]. (4 ←)
- 3 اضغط SOURCE-⏻ بشكل متكرر لاختيار AUX.
- 4 قم بتشغيل جهاز مشغل الصوت المحمول وبدء التشغيل.

استخدم قابسًا صغيرًا للصوت المجسم برأس ثلاثي الأطراف من أجل خرج الصوت الأمثل.



## استخدام أجهزة Bluetooth®

## 1 صل مهايئ البلوتوث، KS-BTA100 (بياع على حدة).

ضفيرة أسلاك كهربائية  
للوحة (18 ←)

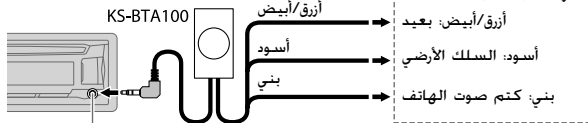

مقيس توصيل الجهاز الإضافي

- 2 سجل (زوج) جهاز البلوتوث مع KS-BTA100.
  - 3 حدد [BT ADAPTER] لـ [AUX] في [SRC SELECT]. (4 ←)
  - 4 اضغط SOURCE-⏻ بشكل متكرر لاختيار BT AUDIO.
  - 5 ابدء استخدام جهاز Bluetooth.
- للحصول على تفاصيل، راجع دليل التعليمات الخاص بـ KS-BTA100.

## XX افتراضي:

LOCAL SEEK	ON. البحث عن المحطات SW2/SW1/AM ذات الاستقبال الجيد فقط. : OFF. الغاء. • الإعدادات التي يتم تنفيذها قابلة للتطبيق على المصدر/المحطة المختارة فقط. بمجرد تغيير المصدر/المحطة، يجب ان تقوم بتنفيذ الإعدادات مرة اخرى.
IF BAND	AUTO. زيادة انتقائية الموالف لخفض ضوضاء التداخل من محطات FM المجاورة. (يمكن ان يتم فقدان صوت الستيريو). : WIDE. يتبع ضوضاء التداخل من محطات FM المجاورة. لكن جودة الصوت لن تنخفض وسيبقى تأثير الستيريو.
MONO	ON. يحسن استقبال FM ولكن تأثير الصوت الستيريو سيتم فقده. : OFF. الغاء.
NEWS-STBY*2	ON. سوف يتحول الجهاز مؤقتًا إلى برنامج الأخبار إذا كان متاحًا. : OFF. الغاء.
REGIONAL*2	ON. يتحول إلى محطة أخرى فقط في المنطقة المحددة باستخدام التحكم في "AF". : OFF. الغاء.
AF SET*2	ON. يبحث تلقائيًا عن محطة أخرى تبث نفس البرنامج في نفس شبكة Radio Data System باستقبال أفضل عندما يكون الاستقبال الحالي سيئ. : OFF. الغاء.
TI SET*2	ON. يسمح للوحدة بالتحول مؤقتًا إلى معلومات المرور إذا كانت متوفرة (بضء المؤشر "TI"). : OFF. الغاء.
PTY SEARCH*2	اختر رمز PTY (راجع امدانه). في حالة وجود محطة تبث برنامجًا برمز PTY مماثل للرمز الذي حددته. يتم التحويل إلى هذه المحطة.
رمز PTY: SCIENCE CULTURE DRAMA EDUCATE SPORT INFO AFFAIRS NEWS	VARIED (موسيقى) POP M (موسيقى) ROCK M (موسيقى) EASY M (موسيقى) LIGHT M (موسيقى) CLASSICS (موسيقى) RELIGION SOCIAL CHILDREN FINANCE WEATHER OTHER M (موسيقى) OLDIES NATION M (موسيقى) COUNTRY JAZZ LEISURE TRAVEL PHONE IN DOCUMENT FOLK M (موسيقى)

\*2 لمصدر FM فقط.

إعدادات أخرى

- 1 اضغط مع الاستمرار على **⏮**.
  - 2 أدر قرص مستوى الصوت لتحديد [TUNER]. ثم اضغط على القرص.
  - 3 أدر قرص مستوى الصوت لتحديد بند (راجع الجدول التالي). ثم اضغط القرص.
  - 4 كرر الخطوة 3 الى ان يتم اختيار البند المرغوب او اتبع التعليمات المتعلقة بالبند المختار.
  - 5 اضغط على **⏮** للخروج.
- للرجوع إلى عنصر الإعداد السابق. اضغط على **⏮**.

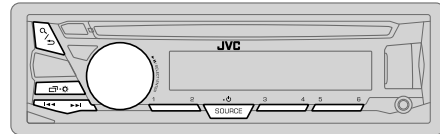

تضيء "ST" عند استقبال بث بصوت مجسم على موجة FM مع قوة إشارة كافية.

البحث عن محطة

- 1 اضغط **SOURCE** بشكل متكرر لاختيار الموالب FM أو AM أو SW1 أو SW2.
  - 2 اضغط على **▶▶** / **◀◀** (أو اضغط على **▶** / **◀** على RM-RK52) للبحث عن محطة تلقائيًا.
- (أو)
- اضغط باستمرار على **▶▶** / **◀◀** (أو اضغط مع الاستمرار على **▶** / **◀** في RM-RK52) حتى تومض "M". ثم اضغط بشكل متكرر للبحث عن المحطة يدويًا.

إعدادات في الذاكرة

يمكنك تخزين ما يصل إلى 18 محطة لموجة FM و6 محطات لموجة SW2/SW1/AM.

تخزين محطة

أثناء الاستماع إلى محطة....

اضغط مع الاستمرار واحد من أزرار الأرقام التالية (من 1 إلى 6).

- 1 اضغط باستمرار على قرص مستوى الصوت حتى تومض "PRESET MODE".
- 2 أدر قرص مستوى الصوت لتحديد رقم معين مسبقًا. ثم اضغط على القرص. يومض الرقم المعين مسبقًا. وتظهر "MEMORY".

اختر محطة مخزنة

اضغط واحد من أزرار الأرقام التالية (من 1 إلى 6).

- 1 اضغط **⏮**.
- 2 أدر قرص مستوى الصوت لتحديد رقم معين مسبقًا. ثم اضغط على القرص للتأكيد.

افتراضي: XX

RADIO TIMER

يقوم بتشغيل الراديو في وقت محدد بغض النظر عن المصدر الحالي.

- 1 **OFF / WEEKLY / DAILY / ONCE**: حدد كم مرة يمكن للمؤقت أن يعمل.
  - 2 **SW2 / SW1 / AM / FM**: حدد موجة FM أو AM أو SW1 أو SW2.
  - 3 **01 إلى 18** (لموجات FM) من **01 إلى 06** (لموجات SW2/SW1/AM): اختر المحطات المعينة مسبقًا.
  - 4 اضبط يوم\* ووقت التنشيط.
- تضيء "Ⓞ" عند الاكتمال.
- لن يُنشط مؤقت الراديو في الحالات التالية.
- إيقاف تشغيل الوحدة.
  - يُحدد [OFF] لـ [AM/SW1/SW2] في [SRC SELECT] بعد تحديد مؤقت الراديو لـ [SW2/SW1/AM] (4 ◀).

SSM

**SSM 01 – 06** / **SSM 07 – 12** / **SSM 13 – 18**: يجري ضبطًا مسبقًا أوتوماتيكيًا لما يصل إلى 18 محطة لموجة FM. يتوقف وميض "SSM" فور تخزين أول 6 محطات. حدد **SSM 07 – 12** / **SSM 13 – 18** لتخزين الـ 12 محطة التالية.

\*1 يمكن تحديده فقط عند تحديد [ONCE] أو [WEEKLY] في الخطوة 1.

### اختر وضع التحكم

عندما يكون المصدر USB-IPOD، اضغط **USB MODE** 5 بشكل متكرر.

HEAD MODE: تحكم بجهاز iPod من هذا الجهاز.

IPHONE MODE: تحكم بجهاز iPod باستخدام جهاز iPod نفسه. لكن، لا يزال يمكن تنفيذ

التشغيل/التوقف المؤقت أو تخطي الملف من هذا الجهاز.

عندما يكون المصدر ANDROID، اضغط **USB MODE** 5 بشكل متكرر.

AUTO MODE: قم بالتحكم بجهاز Android من هذا الجهاز عبر تطبيق JVC MUSIC PLAY

المثبت في جهاز Android.

AUDIO MODE: قم بالتحكم بجهاز Android باستخدام جهاز Android نفسه عبر تطبيقات

مشغل وسائط أخرى مثبتة في جهاز Android. لكن، لا يزال يمكن تنفيذ

التشغيل/التوقف المؤقت أو تخطي الملف من هذا الجهاز.

### اختر ملف من مجلد/ قائمة

1 اضغط **⏪/⏩**.

2 ادر مقبض مستوى الصوت لاختيار مجلد/ قائمة، ثم اضغط

المقبض.

3 ادر مقبض مستوى الصوت لاختيار ملف، ثم اضغط المقبض.

#### بحث سريع

إذا كانت لديك الكثير من الملفات، يمكن البحث خلالها بسرعة.

أدر قرص مستوى الصوت بسرعة لتصفح القائمة بسرعة.

— لا ينطبق على iPod.

#### بحث حسب الحروف الأبجدية (الحروف الأبجدية متاحة لوضع

iPod فقط):

يمكن البحث عن ملف حسب الحرف الأول.

اضغط على **1 ▼ / 2 ▲** أو قم بتدوير قرص مستوى الصوت سريعاً

لتحديد الحرف المطلوب (A إلى Z / 0 إلى 9 / OTHERS).

— اختر "OTHERS" (أخرى) إذا كان الحرف الأول يزيد عن A إلى Z و 0 إلى 9.

• للرجوع إلى عنصر الإعداد السابق، اضغط على **⏪/⏩**.

• للإلغاء، اضغط مع الاستمرار على **⏪/⏩**.

• بالنسبة لجهاز iPod، قابل للتطبيق فقط عند اختيار [HEAD MODE].

• بالنسبة لجهاز ANDROID، قابل للتطبيق فقط عند اختيار [AUTO MODE].

### اختر مشغل موسيقى

اضغط **USB MODE** 5 بتكرار.

سيتم تشغيل الاغنيات المخزنة في المشغل التالي.

• الذاكرة الداخلية أو الخارجية للهااتف الذكي (Mass Storage Class).

• المشغل المختار لجهاز متعدد الوسائط.

### تغيير سرعة تشغيل المصنف الصوتي

(لموديلي KD-R671)

أثناء الاستماع إلى iPod مع تحديد [HEAD MODE]...

1 اضغط مع الاستمرار على **⏪/⏩**.

2 ادر قرص مستوى الصوت لتحديد [IPOD]، ثم اضغط على القرص.

3 اضغط قرص مستوى الصوت لتحديد [AUDIOBOOKS].

4 ادر قرص مستوى الصوت لتحديد بند، ثم اضغط القرص.

المصنف الصوتي في iPod/iPhone: 2x SPEED / 1x SPEED / 0.5x SPEED

افتراضي، ويتوقف هذا على إعداد (iPhone/iPod).

5 اضغط على **⏪/⏩** للخروج.

للرجوع إلى عنصر الإعداد السابق، اضغط على **⏪/⏩**.

## المصدر القابل للاختيار:

KD-R671

ANDROID /USB-IPOD /USB /CD

KD-R471 / KD-R476 / KD-R571

ANDROID /USB /CD

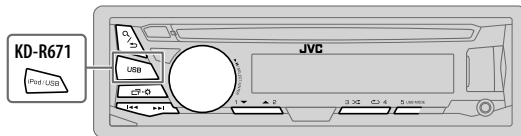

لاختيار مصدر USB / iPod / USB اضغط مباشرة. اضغط **Android /USB-IPOD /USB**

## بدء التشغيل

تغير المصدر تلقائيًا ويبدأ التشغيل.

**CD** جانب الملقق ▲ إخراج الأسطوانة

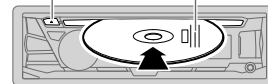

طرف توصيل إدخال USB

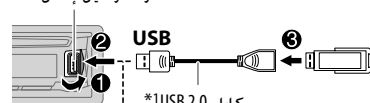

\*1 كابل USB 2.0  
(مفتاح للشراء)

## iPhone/iPod

(إكسسوار لـ

\*1 iPhone/iPod



## ANDROID\*2

\*1 كابل USB 2.0 صغير  
(مفتاح للشراء)

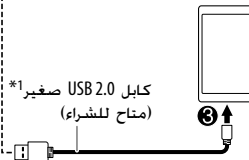

إلى	على غطاء الحماية	على وحدة التحكم عن بعد
الترجيع / التقديم السريع*3	اضغط مع الاستمرار على << / >>	اضغط مع الاستمرار على < / >
تحديد مسار/ملف	اضغط << / >>	اضغط < / >
تحديد مجلد*4	اضغط << / >> 2	اضغط < / > ▲
تكرار التشغيل*5	اضغط << 4 بتكرار.	
التشغيل بترتيب عشوائي*5	اضغط <> 3 بتكرار.	

قرص صوتي مضغوط : ALL RPT /TRACK RPT  
 ALL RPT /FOLDER RPT /TRACK RPT : ملف FLAC/WAV/WMA/MP3  
 RPT OFF /ALL RPT /ONE RPT : ANDROID أو iPod

قرص صوتي مضغوط : RND OFF /ALL RND  
 RND OFF /ALL RND /FOLDER RND : ملف FLAC/WAV/WMA/MP3  
 RND OFF /ALL RND /SONG RND : ANDROID أو iPod

\*1 لا تترك الكابل بداخل السيارة عند عدم استخدامه.

\*2 عند توصيل جهاز Android، يتم عرض "Press [VIEW] to install JVC MUSIC PLAY APP". اتبع التعليمات لتنصيب التطبيق. كما يمكن

تركيب أحدث إصدار من التطبيق JVC MUSIC PLAY على جهاز قبل التوصيل. (13 <>)

\*3 لـ ANDROID: يمكن تطبيقه فقط عندما يتم تحديد [AUTO MODE]. (6 <>)

\*4 لـ CD، فقط لملفات WMA/MP3. لا يتوافق هذا مع iPod /ANDROID.

\*5 لـ ANDROID /iPod: يمكن تطبيقه فقط عندما يتم تحديد [HEAD MODE] / [AUTO MODE]. (6 <>)

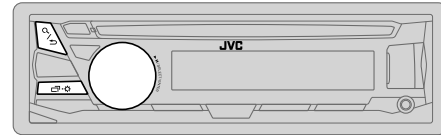

## 3 ضبط الإعدادات الأساسية

- 1 اضغط مع الاستمرار على **⏸**.
  - 2 أدر قرص مستوى الصوت لتحديد بند (راجع الجدول التالي). ثم اضغط القرص.
  - 3 كرر الخطوة 2 حتى يتم تحديد العنصر المطلوب أو تنشيطه.
  - 4 اضغط على **⏸** للخروج.
- للرجوع إلى عنصر الإعداد السابق، اضغط على **⏮** / **⏭**.

افتراضي: XX

SETTINGS	
BEEP	<b>ON</b> : تنشيط نغمة الضغط على المفتاح. <b>OFF</b> : إلغاء التنشيط.
SRC SELECT	
AM*	<b>ON</b> : تمكين AM في تحديد المصدر. <b>OFF</b> : معطل.
SW1*	<b>ON</b> : تمكين SW1 في تحديد المصدر. <b>OFF</b> : معطل.
SW2*	<b>ON</b> : تمكين SW2 في تحديد المصدر. <b>OFF</b> : معطل.
PANDORA*	(لموديل (KD-R671) <b>ON</b> : تمكين PANDORA في تحديد المصدر. <b>OFF</b> : معطل.
AUX*	<b>BT ADAPTER</b> : يتم اختياره عندما يكون مهايئ KS-BTA100 Bluetooth موصول بمقبس AUX. (8 ◀): <b>ON</b> : تمكين AUX في تحديد المصدر. <b>OFF</b> : معطل.
F/W UPDATE	
SYSTEM	
F/W xxxxx	<b>YES</b> : يبدأ ترقية البرنامج الثابت. <b>NO</b> : يلغي (الترقية غير منشطة). للحصول على تفاصيل حول كيفية تحديث البرنامج الثابت، انظر: <a href="http://www.jvc.net/cs/car/">http://www.jvc.net/cs/car/</a> .
CLOCK	
CLOCK SYNC	<b>AUTO</b> : يُضبط وقت الساعة تلقائيًا باستخدام بيانات Clock Time (CT) الموجود في إشارة نظام بيانات راديو FM Radio Data System. <b>OFF</b> : إلغاء.
CLOCK DISP	<b>ON</b> : يتم عرض وقت الساعة على الشاشة حتى عندما تكون الوحدة مطفأة. <b>OFF</b> : إلغاء.
ENGLISH	اختر لغة العرض للقائمة وللمعلومات الموسيقي إذا كانت قابلة للتطبيق.
ESPAÑOL	وفقًا للتهيئة الافتراضية، يتم اختيار <b>ENGLISH</b> .

\* لا تُعرض عندما يُحدد المصدر المناظر.

## 1 إلغاء عملية الاستعراض

عند تشغيل الطاقة (أو بعد إعادة ضبط الجهاز)، ستعرض الشاشة ما يلي:  
 "CANCEL DEMO" ◀ "PRESS" ◀ "VOLUME KNOB"

- 1 اضغط قرص مستوى الصوت.  
يتم تحديد [YES] كإعداد مبدئي.
- 2 اضغط قرص مستوى الصوت مرة أخرى.  
تظهر "DEMO OFF".

## 2 ضبط الساعة

- 1 اضغط مع الاستمرار على **⏸**.
  - 2 أدر قرص مستوى الصوت لتحديد [CLOCK]. ثم اضغط على القرص.
  - 3 أدر قرص مستوى الصوت لتحديد [CLOCK SET]. ثم اضغط على القرص.
  - 4 أدر قرص مستوى الصوت لتحديد الإعدادات. ثم اضغط على القرص.
  - 5 أدر قرص مستوى الصوت لتحديد [24H/ 12H]. ثم اضغط على القرص.
  - 6 أدر قرص مستوى الصوت لتحديد [12 HOUR] أو [24 HOUR]. ثم اضغط على القرص.
  - 7 اضغط على **⏸** للخروج.
- للرجوع إلى عنصر الإعداد السابق، اضغط على **⏮** / **⏭**.

### وحدة التحكم عن بعد (RM-RK52)

حساس التحكم عن بعد (تجنب التعرض لضوء الشمس الساطع).

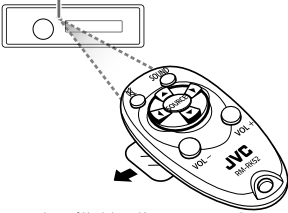

قم بسحب غطاء عازل الكهرباء عند الاستخدام لأول مرة.

### كيف يمكن استبدال البطارية

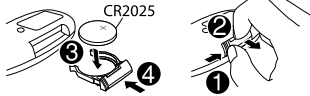

### توصيل

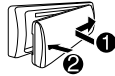

### فصل

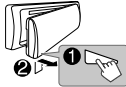

### كيف يمكن إعادة الضبط

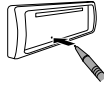

سيتم مسح عمليات الضبط الموسيق باستثناء محطات الراديو المخزنة.

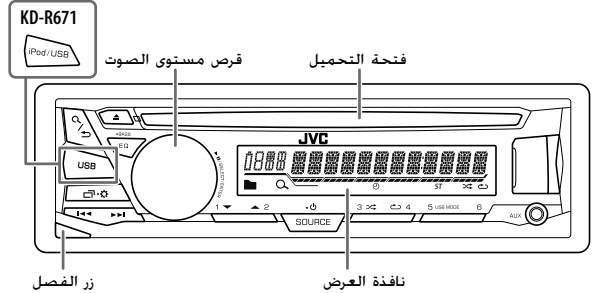

### على وحدة التحكم عن بعد

(غير متاح)

اضغط **VOL +** أو **VOL -**.

اضغط على **⏏** لكتف الصوت أو لإيقاف مؤقت للتشغيل.  
• اضغط مرة أخرى لوقف تشغيل الجهاز.

اضغط **SOURCE** بتكرار.

(غير متاح)

### على غطاء الحماية

اضغط **SOURCE**.  
• اضغط مع الاستمرار لإيقاف الجهاز.

أدر قرص مستوى الصوت.

اضغط على قرص مستوى الصوت لكنم الصوت أو لإيقاف مؤقت للتشغيل.  
• اضغط مرة أخرى لوقف تشغيل الجهاز.

• اضغط **SOURCE** بتكرار.

• اضغط على **SOURCE** ثم أدر قرص مستوى الصوت خلال ثانيتين.

اضغط **⏏** بتكرار. (15)

### إلى

أوصل الطاقة الكهربائية

ضبط مستوى الصوت

تغيير معلومات الشاشة

2	قبل الاستخدام
3	أساسيات
4	الشروع في العمل
	1 إلغاء عملية الاستعراض
	2 ضبط الساعة
	3 ضبط الإعدادات الأساسية
5	ANDROID / iPod / USB / CD
7	راديو
8	AUX
9	Pandora® (الموديلي KD-R671)
10	إعدادات الصوت
12	إعدادات الشاشة
13	مراجع
	الصيانة
	مزيد من المعلومات
15	البحث عن الاعطال والإصلاح
17	التركيب / التوصيل
19	المواصفات

## هام

- لضمان الاستخدام المناسب، يرجى قراءة هذا الدليل بتمعن قبل استخدام هذا المنتج. من المهم جداً أن تقرأ وتراقب التحذيرات والتنبيهات الاحتياطية في هذا الدليل.
- يرجى الاحتفاظ بهذا الدليل في مكان آمن وسهل الوصول للرجوع اليه في المستقبل.

## ⚠ تحذير

لا تقم بإجراء أي وظيفة قد تجذب انتباهك بعيداً عن القيادة الآمنة.

## ⚠ تنبيه

### إعداد الصوت:

- اضبط مستوى الصوت بحيث يتيح لك سماع الأصوات خارج السيارة حتى تتمكن من تجنب الحوادث.
- تخفيض مستوى الصوت قبل تشغيل أي مصادر رقمية لتجنب ضرر مكبر الصوت من خلال الزيادة المفاجئة في مستوى الخرج.

### عام:

- تجنب استخدام الجهاز الخارجي إذا كان من المحتمل ان يعيق القيادة الآمنة.
- تأكد من أن جميع البيانات الهامة قد تم عمل نسخ احتياطي لها. يجب ألا نتحمل أية مسؤولية عن أية خسارة للبيانات التي تم تسجيلها.
- لا تضع أو تترك أي أجسام معدنية (مثل العملات أو الأدوات المعدنية) داخل الوحدة لمنع حدوث انقطاع التيار.
- في حالة حدوث خطأ بالأسطوانة نتيجة لعملية التكايف على عدسة الليزر، قم بإخراج الأسطوانة وانتظر حتى تتبخر الرطوبة.
- وحدة التحكم عن بعد (RM-RK52):
- لا تضع ريموت التحكم على أماكن ساخنة مثل لوحة أجهزة القياس والبيان.
- يمكن أن تؤدي بطارية ليثيوم إلى حدوث انفجار في حالة استبدالها بشكل غير صحيح. استبدل البطارية بأخرى من نفس النوع أو من نوع مكافئ.
- يجب عدم تعريض عبوة البطارية أو البطاريات للحرارة المفرطة مثل ضوء الشمس أو اللهب أو ما شابه.
- أبقِ البطارية بعيداً عن متناول الأطفال وداخل عبوتها الأصلية عندما لا تكون قيد الاستخدام. تخلص من البطاريات المستخدمة فوراً.
- وفي حالة ابتلاعها، قم بالاتصال بطبيب على الفور.

## كيف تقرأ هذا الدليل

- يتم توضيح عمليات التشغيل بشكل رئيسي باستخدام الأزرار الموجودة على لوحة واجهة KD-R571.
- تم استخدام مؤشرات باللغة الانجليزية لأغراض الشرح. يمكن اختيار لغة العرض من القائمة. (← 4)
- [XX] تشير إلى العناصر المحددة.
- (← XX) تشير إلى أن المراجع متوفرة في الصفحة المحددة.

## KD-R471 / KD-R476 / KD-R571 / KD-R671

جهاز راديو ومشغل أسطوانات CD

**دليل التعليمات**

گیرنده سی دی

راهنمای استفاده

JVCKENWOOD Corporation

